



URUOCA

GOVERNO MUNICIPAL

ESTADO DO CEARÁ
GOVERNO MUNICIPAL DE URUOCA

SECRETARIA MUNICIPAL DE OBRAS PÚBLICAS, URBANISMO E DOS SERVIÇOS PÚBLICOS



ORÇAMENTO: URBANIZAÇÃO NO ENTORNO DO AÇUDE VELHO
LOCALIZAÇÃO: PERÍMETRO DO AÇUDE VELHO, SEDE DO MUNICÍPIO

DATA: OUTUBRO/2023
BDI 28,17%

PLANILHA ORÇAMENTÁRIA									
ITEM	FONTE	CÓDIGO	DESCRIÇÃO DOS SERVIÇOS	UNID.	QUANTID.	P.UNIT.	P.TOTAL	BDI(28,65%)	P.TOTAL + BDI
1.0			ADMINISTRAÇÃO DA OBRA				40.112,00	11.299,55	51.411,55
1.1	COMPOSIÇÃO	CP0001	ADMINISTRAÇÃO DA OBRA(2,31%)	UNID.	100,00	401,12	40.112,00	11.299,55	51.411,55
2.0			SERVIÇOS PRELIMINARES				14.560,11		14.560,11
2.1	SEINFRA	C1937	PLACAS PADRÃO DE OBRA	M2	6,00	183,41	1.100,46	310,00	1.410,46
2.2	SEINFRA	C2940	RETIRADA DE PAVIMENTAÇÃO EM PARALELEPÍPEDO OU PEDRA TOSCA	M2	2.362,84	11,08	26.180,27	7.374,98	33.555,25
2.3	SEINFRA	C2207	RETIRADA DE GUIAS PRÉ FABRICADAS DE CONCRETO	M	1.067,66	10,44	11.146,37	3.139,93	14.286,30
2.4	SEINFRA	C4919	LIMPEZA MECANIZADA DE TERRENO COM REMOÇÃO DE CAMADA VEGETAL, UTILIZANDO TRATOR DE ESTEIRAS	M2	1.234,50	0,22	271,59	76,51	348,10
3.0			SINALIZAÇÃO DE TRÁFEGO INICIAL				2.987,58	841,60	3.829,18
3.1	SEINFRA	C3368	PLACA DE SINALIZAÇÃO DE OBRA REFLETIVA EM ALUMÍNIO	M2	3,00	995,86	2.987,58	841,60	3.829,18
4.0			MÓVIMENTO DE TERRA				207.387,37	58.421,02	265.808,39
4.1	SEINFRA	C0328	ATERRO C/COMPACTAÇÃO MECÂNICA E CONTROLE, MAT. DE AQUISIÇÃO	M3	1.777,86	116,65	207.387,37	58.421,02	265.808,39
5.0			MURO DE ARRIMO				148.323,03	41.792,04	190.115,07
5.1	SEINFRA	C2789	ESCAVAÇÃO MECÂNICA SOLO DE 1ª CAT. PROF. ATÉ 2,00m	M3	217,05	10,55	2.289,88	645,06	2.934,94
5.2	SEINFRA	C3347	ALVENARIA DE PEDRA ARGAMASSADA (TRAÇO 1:4) C/AGREGADOS ADQUIRIDOS	M3	214,48	543,87	116.649,24	32.860,09	149.509,33
5.3	SEINFRA	C1400	FORMA DE TÁBUAS DE 1" DE 3A. P/FUNDAÇÕES UTIL. 5 X	M2	231,80	80,74	18.715,53	5.272,17	23.987,70
5.4	SEINFRA	C2860	LASTRO DE AREIA ADQUIRIDA	M3	50,45	190,09	9.590,04	2.701,51	12.291,55
5.5	SEINFRA	C2590	TUBO DE PVC CORRUGADO PERFURADO D= 10cm	M	36,32	29,69	1.078,34	303,77	1.382,11
6.0			PASSEIO PÚBLICO				86.768,35	24.422,64	111.191,00
6.1	SEINFRA	C0328	ATERRO C/COMPACTAÇÃO MECÂNICA E CONTROLE, MAT. DE AQUISIÇÃO	M3	143,75	116,65	16.768,44	4.723,67	21.492,11
6.2	SEINFRA	C5028	PISO INTERTRAVADO TIPO TÍJOLINHO (20 X 10 X 4CM), CINZA - COMPACTAÇÃO MECANIZADA	M2	1.283,46	54,54	69.999,91	19.718,97	89.718,88
7.0			PAVIMENTAÇÃO				115.365,76	32.749,58	148.115,34
7.1	SEINFRA	C0328	ATERRO C/COMPACTAÇÃO MECÂNICA E CONTROLE, MAT. DE AQUISIÇÃO	M3	164,47	116,65	19.185,43	5.404,53	24.589,96
7.2	SEINFRA	C1256	ESCAVAÇÃO MANUAL CAMPO ABERTO EM TERRA ATÉ 2M	M3	19,63	55,67	1.092,80	307,84	1.400,64
7.3	SEINFRA	C2864	LASTRO DE PÓ DE PEDRA	M3	73,43	158,36	11.628,37	3.275,71	14.904,08
7.4	SEINFRA	C0366	BANQUETA/ MEIO FIO DE CONCRETO P/ VIAS URBANAS (1,00x0,35x0,15m)	M	1.620,32	64,01	103.716,68	29.216,99	132.933,67
7.5	SEINFRA	C3782	PISO PRÉ-MOLDADO ARTICULADO E INTERTRAVADO DE 16 FACES - e = 8,0 cm (35 MPa) P/ TRÁFEGO PESADO	M2	1.468,51	117,50	172.549,93	48.607,31	221.157,24
7.6	SEINFRA	C0822	COMPACTAÇÃO MECÂNICA DO CALÇAMENTO C/ ROLO LISO	M2	1.468,51	1,35	1.982,49	558,47	2.540,96
7.7	SEINFRA	C0836	CONCRETO NÃO ESTRUTURAL PREPARO MANUAL	M3	19,63	583,99	11.463,72	3.229,33	14.693,05
7.8	SEINFRA	C2179	REGULARIZAÇÃO DE BASE C/ ARGAMASSA CIMENTO E AREIA S/ PENEIRAR, TRAÇO 1:4 - ESP= 3cm	M2	811,07	30,26	24.542,98	6.913,76	31.456,74
7.9	SEINFRA	C1867	PEDRAS NATURAIS DECORATIVAS, C/ARGAMASSA MISTA CIMENTO, CAL HIDRATADA E AREIA	M2	811,07	85,94	69.703,36	19.635,44	89.338,80
8.0			FAIXAS ELEVADAS DE CONCRETO				5.867,31	1.652,84	7.520,16
8.1	SEINFRA	C2784	ESCAVAÇÃO MANUAL SOLO DE 1ª.CAT. PROF. ATÉ 1,50m	M3	4,95	50,35	249,23	70,21	319,44
8.2	SEINFRA	C2863	LASTRO DE PEDRA DE MÃO	M3	4,95	197,96	979,90	276,04	1.255,94
8.3	SEINFRA	C0219	ARMADURA DE TELA DE AÇO	M2	33,00	29,81	983,73	277,12	1.260,85
8.4	SEINFRA	C0843	CONCRETO P/VIABR., FCK 25 MPa COM AGREGADO ADQUIRIDO	M3	3,75	626,26	2.348,48	661,57	3.010,05
8.5	SEINFRA	C1604	LANÇAMENTO E APLICAÇÃO DE CONCRETO S/ ELEVACÃO	M3	3,75	164,42	616,58	173,69	790,27
	SEINFRA	C0027	ADENSAMENTO/REGULARIZAÇÃO SUPERFICIAL DE CONCRETO C/REGUA SIMPLES L= 3m	M2	30,00	4,69	140,70	39,64	180,34
8.6	SEINFRA	C1436	GRELHA DE FERRO P/ CALHAS E CAIXAS	M2	3,00	182,90	548,70	154,57	703,27
9.0			INSTALAÇÕES ELÉTRICAS				157.375,94	44.332,82	201.708,76
9.1			FIOS, CABOS E ACESSÓRIOS						
9.1.1	SEINFRA	C0554	CABO EM PVC 1000V 4MM2	M	1.981,78	9,27	18.371,10	5.175,14	23.546,24
9.1.2	SEINFRA	C0547	CABO EM PVC 1000V 10MM2	M	100,00	15,60	1.560,00	439,45	1.999,45
9.1.3	SEINFRA	C1187	ELETRODUTO PVC ROSC. D= 32mm (1")	M	434,38	15,43	6.702,48	1.888,09	8.590,57
9.2			BASES, CHAVES E DISJUNTORES						
9.2.1	SEINFRA	C1092	DISJUNTOR MONOPOLAR EM QUADRO DE DISTRIBUIÇÃO 10A	UN	25,00	25,72	643,00	181,13	824,13
9.2.2	SEINFRA	C1093	DISJUNTOR MONOPOLAR EM QUADRO DE DISTRIBUIÇÃO 16A	UN	1,00	25,72	25,72	7,25	32,97
9.2.3	SEINFRA	C1095	DISJUNTOR MONOPOLAR EM QUADRO DE DISTRIBUIÇÃO 20A	UN	2,00	25,72	51,44	14,49	65,93
9.2.4	SEINFRA	C1098	DISJUNTOR MONOPOLAR EM QUADRO DE DISTRIBUIÇÃO 32A	UN	2,00	34,07	68,14	19,20	87,34
9.2.5	SEINFRA	C3572	HASTE DE FERRO GALVANIZADO 1.20m PARA ATERRAMENTO (MUTIRÃO MISTO)	UN	10,00	29,01	290,10	81,72	371,82
9.2.6	SEINFRA	C3911	CONECTOR DE ATERRAMENTO TIPO K2C17-10mm BURDY	UN	10,00	13,25	132,50	37,33	169,83
9.2.7	SEINFRA	C0631	CAIXA EM ALVENARIA (40X40X60cm) DE 1/2 TIJOLO COMUM, LASTRO DE BRITA E TAMPA DE CONCRETO	UN	41,00	310,79	12.742,39	3.589,53	16.331,92
9.3			QUADROS / CAIXAS						
9.3.1	SEINFRA	C2066	QUADRO DE DISTRIBUIÇÃO DE LUZ SOBREPOR ATÉ 6 DIVISÕES, C/BARRAMENTO	UN	5,00	267,46	1.337,30	376,72	1.714,02
9.3.2	SEINFRA	C3576	MUTIRÃO MISTO - MINI POSTE H=1.50m REX MONO E ROLDANA	UN	5,00	39,80	199,00	56,06	255,06
9.3.3	SEINFRA	C3578	MUTIRÃO MISTO - QUADRO DE MEDIÇÃO PADRÃO COELCE	UN	5,00	86,96	434,80	122,48	557,28
9.3.4	SEINFRA	C2012	POSTE P/EDIFICAÇÕES POTÊNCIA INSTALADA ATÉ 5KW	UN	5,00	765,45	3.827,25	1.078,14	4.905,39
9.4			LAMPADAS E LUMINÁRIAS						
9.4.1	SEINFRA	CP0002	POSTE DE CONCRETO CIRCULAR, RESISTÊNCIA NOMINAL 200KG, H=8,00M, COM QUATRO LUMINÁRIAS LED 150W	UN	10,00	4.023,77	40.237,70	11.334,96	51.572,66

Handwritten signatures and initials at the bottom right of the page.



URUOCA
GOVERNO MUNICIPAL



ESTADO DO CEARÁ
GOVERNO MUNICIPAL DE URUOCA

SECRETARIA MUNICIPAL DE OBRAS PÚBLICAS, URBANISMO E DOS SERVIÇOS PÚBLICOS



ORÇAMENTO: URBANIZAÇÃO NO ENTORNO DO AÇUDE VELHO
LOCALIZAÇÃO: PERÍMETRO DO AÇUDE VELHO, SEDE DO MUNICÍPIO

DATA: OUTUBRO/2023
BDI 28,17%

PLANILHA ORÇAMENTÁRIA

9.4.2	SEINFRA	CP0003	POSTE DE CONCRETO CIRCULAR, RESISTÊNCIA NOMINAL 200KG, H=10,00M, COM QUATRO LUMINÁRIAS LED 150W	UN	13,00	4.461,21	57.995,73	16.337,40	74.333,13
9.4.3	SEINFRA	CP0004	POSTE METÁLICO DECORATIVO CURVO FLANGEADO H=4,0m PARA UMA LUMINÁRIA DE LED 100W	UN	9,00	1.232,72	11.094,48	3.125,32	14.219,80
9.4.4	SINAPI	97600	REFLETOR EM ALUMÍNIO, DE SUPORTE E ALÇA, COM 1 LÂMPADA VAPOR DE MERCÚRIO DE 125 W, COM REATOR ALTO FATOR DE POTÊNCIA - FORNECIMENTO E INSTALAÇÃO. AF 02/2020	UN	6,00	277,13	1.662,78	468,41	2.131,19
10.0			INSTALAÇÕES HIDRÁULICAS				14.217,44	4.005,04	18.222,49
10.1			INSTALAÇÕES						
10.1.1	SEINFRA	C2616	TUBO PVC SOLD. MARROM D= 25mm (3/4")	M	8,40	9,78	82,15	23,14	105,29
10.1.2	SEINFRA	C2617	TUBO PVC SOLD. MARROM D= 32mm (1")	M	305,68	15,41	4.710,53	1.326,96	6.037,49
10.1.3	SEINFRA	C2382	TÉ PVC SOLD. MARROM D= 32mm (1")	UN	6,00	13,43	80,58	22,70	103,28
10.1.4	SEINFRA	C1542	JOELHO OU CURVA PVC ROSC. D=1" (32mm)	UN	6,00	15,77	94,62	26,65	121,27
10.1.5	SEINFRA	C1547	JOELHO OU CURVA PVC ROSC. D=3/4" (25mm)	UN	4,00	12,71	50,84	14,32	65,16
10.1.6	SEINFRA	C1561	JOELHO REDUÇÃO PVC SOLD./ROSCA. D=32mmX3/4"	UN	2,00	23,08	46,16	13,00	59,16
10.1.7	SEINFRA	C2400	TE REDUCAO PVC ROSCAVEL DE 3/4" X 1/2" PARA AGUA FRIA	UN	2,00	19,67	39,34	11,08	50,42
10.1.8	SEINFRA	C3601	REGISTRO DE PRESSÃO D=20mm (3/4") - PADRÃO POPULAR	UN	4,00	50,25	201,00	56,62	257,62
10.1.9	SEINFRA	C0632	CAIXA EM ALVENARIA (60X60X60cm) DE 1/2 TIJOLO COMUM, LASTRO DE BRITA E TAMPA DE CONCRETO	UN	7,00	480,63	3.364,41	947,75	4.312,16
10.2	SEINFRA	C2506	TORNEIRA DE PRESSÃO P/JARDIM DE 3/4"	UN	7,00	33,80	236,60	66,65	303,25
10.2	SEINFRA	C0797	CHUVEIRO PLÁSTICO (INSTALADO)	UN	4,00	14,24	56,96	16,05	73,01
10.2			ESPELHO D'ÁGUA						
10.2.1	SEINFRA	C0655	CAIXA SIFONADA DE FERRO FUNDIDO D= 150mm	UN	1,00	280,27	280,27	78,95	359,22
10.2.2	SEINFRA	C2628	TUBO PVC SOLD. MARROM INCL.CONEXÕES D= 50mm (1 1/2")	M	24,22	49,53	1.199,62	337,93	1.537,55
10.2.3	SEINFRA	C2384	TÉ PVC SOLD. MARROM D= 50mm (1 1/2")	UN	2,00	25,38	50,76	14,30	65,06
10.2.4	SEINFRA	C1540	JOELHO OU CURVA PVC ROSC. D=1 1/2" (50mm)	UN	1,00	29,80	29,80	8,39	38,19
10.2.5	SEINFRA	C0443	BOMBA CENTRÍFUGA DE 1 CV, INCLUSIVE MAT.DE SUCCÃO	UN	1,00	1.243,17	1.243,17	350,20	1.593,37
10.2.6	SEINFRA	C2712	VÁLVULA DE RETENÇÃO HORIZONTAL D= 50mm (2")	UN	1,00	311,67	311,67	87,80	399,47
10.2.7	SEINFRA	C2065	QUADRO DE COMANDO DE BOMBAS - COMPLETO	UN	1,00	428,47	428,47	120,70	549,17
10.2.8	SEINFRA	C2161	REGISTRO DE GAVETA BRUTO D= 50mm (2")	UN	2,00	168,34	336,68	94,84	431,52
10.2.9	SEINFRA	C3656	ADAPTADOR PVC P/ REGISTRO 50mm (1 1/2")	UN	2,00	11,83	23,66	6,67	30,33
10.2.10	SEINFRA	C1807	LASTRO DE CONCRETO IMPERMEABILIZADO E=6CM	M2	1,69	62,35	105,37	29,68	135,05
10.2.11	SEINFRA	C0604	CAIXA DE INSPEÇÃO EM ALVENARIA - 1 TIJOLO COMUM	M2	2,25	294,61	662,87	186,73	849,60
10.2.12	SEINFRA	C1970	PORTA DE FERRO EM CHAPA	M2	2,25	295,14	664,07	187,07	851,14
11.0			ACESSIBILIDADE				50.345,03	15.032,37	65.377,40
11.1	SEINFRA	C1611	LASTRO DE CONCRETO REGULARIZADO ESP.= 5CM	M2	277,47	50,34	13.967,84	3.934,74	17.902,58
11.2	SEINFRA	C4624	PISO PODOTÁTIL EXTERNO EM PMC ESP. 3CM, ASSENTADO COM ARGAMASSA (FORNECIMENTO E ASSENTAMENTO)	M2	277,47	141,98	39.395,19	11.097,63	50.492,82
12.0			SINALIZAÇÃO VERTICAL/HORIZONTAL				1.769,62	496,22	2.265,84
12.1			SINALIZAÇÃO HORIZONTAL						
12.1.1	SEINFRA	C3220	FAIXA HORIZONTAL/TINTA REFLETIVA/RESINA ACRÍLICA	M2	30,00	42,74	1.282,20	361,20	1.643,40
12.2			SINALIZAÇÃO VERTICAL						
12.2.1	SEINFRA	C3356	PLACA INDICATIVA/EDUCATIVA/SERVIÇOS REFLETIVA EM AÇO GALVANIZADO	M2	0,56	868,61	486,42	137,02	623,44
13.0			PINTURA				9.737,68	2.475,43	12.213,11
13.1	SEINFRA	C2667	VERNIZ 3 DEMÃOS EM ESQUADRIAS DE MADEIRA	M2	332,74	26,41	8.787,66	2.475,48	11.263,14
14.0			ARGAMASSA				7.623,00	2.147,40	9.770,40
14.1	SEINFRA	C1430	GRAMA EM PLACAS E=6 CM FORNECIMENTO E PLANTIO	M2	353,08	21,59	7.623,00	2.147,40	9.770,40
15.0			URBANIZAÇÃO				250.379,26	70.631,62	321.010,88
15.1			CANTEIRO TIPO 01						
15.1.1	SEINFRA	C0367	BANQUETA/ MEIO FIO DE CONCRETO PRÉ-MOLDADO (1,00x0,25x0,15m)	M	113,40	48,00	5.443,20	1.533,35	6.976,55
15.2			CANTEIRO TIPO 02						
15.2.1	SEINFRA	C0060	ALVENARIA DE TIJOLO REFRAATÁRIO 1 VEZ C/ARGAMASSA 1:4+100 Kg CIMENTO	M2	36,30	549,30	19.939,59	5.616,98	25.556,57
15.2.2	SEINFRA	I2407	PRANCHA EM MADEIRA DE LEI	M3	0,99	2.336,92	2.313,55	651,73	2.965,28
15.3			MIRANTE						
15.3.1	SEINFRA	C0074	ALVENARIA DE TIJOLO CERÂMICO FURADO (9x19x19)cm C/ARGAMASSA MISTA DE CAL HIDRATADA ESP=20 cm	M2	1,13	108,91	123,07	34,67	157,74
15.3.2	SEINFRA	C0073	ALVENARIA DE TIJOLO CERÂMICO FURADO (9x19x19)cm C/ARGAMASSA MISTA DE CAL HIDRATADA ESP.=10cm (1:2:8)	M2	6,38	62,98	401,81	113,19	515,00
15.3.3	SEINFRA	C0776	CHAPISCO C/ ARGAMASSA DE CIMENTO E AREIA S/PENEIRAR TRAÇO 1:3 ESP.= 5mm P/ PAREDE	M2	8,53	8,09	69,01	19,44	88,45
15.3.4	SEINFRA	C1221	EMBOÇO C/ ARGAMASSA DE CIMENTO E AREIA S/ PENEIRAR, TRAÇO 1:4	M2	8,53	39,33	335,48	94,51	429,99
15.3.5	SEINFRA	C4442	CERÂMICA ESMALTADA C/ ARG. PRÉ-FABRICADA ATÉ 10x10cm (100cm²) - DECORATIVA - P/ PAREDE	M2	8,53	89,36	762,24	214,72	976,96
15.3.6	SEINFRA	C4445	CERÂMICA ESMALTADA RETIFICADA C/ ARG. PRÉ-FABRICADA ACIMA DE 30x30cm (900cm²) - PEI-5/PEI-4 - P/ PAREDE	M2	1,30	108,24	140,71	39,64	180,35
15.3.7	SEINFRA	C1120	REJUNTAMENTO C/ ARG. PRÉ-FABRICADA, JUNTA ATÉ 2mm EM CERÂMICA, ATÉ 30x30 cm (900 cm²) (PAREDE/PISO)	M2	9,83	10,14	99,68	28,08	127,76
15.3.8	SEINFRA	C4646	CORRIMÃO DUPLA ALTURA EM AÇO INOX DIAM 1 1/2	M	8,55	385,14	3.292,95	927,62	4.220,57
15.4			CARAMANCHÃO						
15.4.1	SEINFRA	C1256	ESCAVAÇÃO MANUAL CAMPO ABERTO EM TERRA ATÉ 2M	M3	3,20	54,09	173,09	48,76	221,85
15.4.2	SEINFRA	C0057	ALVENARIA DE PEDRA ARGAMASSADA (TRAÇO 1:4) C/AGREGADOS PRODUZIDOS (S/TRANSP)	M3	0,19	452,99	86,07	24,25	110,32
15.4.3	SEINFRA	C2678	VIGA DE MADEIRA MACIÇA 6" X 3"	M	201,60	74,65	15.049,44	4.239,43	19.288,87
15.4.4	SEINFRA	C3721	VIGA DE MADEIRA MACIÇA 10" X 4"	M	38,40	182,66	7.014,14	1.975,88	8.990,02
15.4.5	SEINFRA	C3522	PILAR EM MADEIRA LIMPADA DE 1a. QUALIDADE 20cmX20cm	M	48,00	131,70	6.321,60	1.780,79	8.102,39

Handwritten signatures and initials at the bottom right of the page.



URUOCA
GOVERNO MUNICIPAL



ESTADO DO CEARÁ
GOVERNO MUNICIPAL DE URUOCA

SECRETARIA MUNICIPAL DE OBRAS PÚBLICAS, URBANISMO E DOS SERVIÇOS PÚBLICOS



ORÇAMENTO: URBANIZAÇÃO NO ENTORNO DO AÇUDE VELHO
LOCALIZAÇÃO: PERÍMETRO DO AÇUDE VELHO, SEDE DO MUNICÍPIO

DATA: OUTUBRO/2023
BDI 28,17%

PLANILHA ORÇAMENTÁRIA

15.5			LIXEIRAS							
15.5.1	SEINFRA	17402	MÂNILHA DE CONCRETO CA-2 DN 600mm	UNID.	47,00	195,25	9.176,75	2.585,09	11.761,84	
15.6			CERCA DE MADEIRA							
15.6.1	SEINFRA	C0741	CERCA DE MADEIRA C/ TRAVESSAS DE MADEIRA	M2	100,45	212,11	21.306,45	6.002,03	27.308,48	
15.7			PARQUE INFANTIL							
15.7.1	SEINFRA	C2860	LASTRO DE AREIA ADQUIRIDA	M3	6,90	190,09	1.311,62	369,48	1.681,10	
15.7.2	SEINFRA	C0352	BALANÇO ANDORINHA C/03 CADEIRAS, CONFEÇÃO EM TUBO VAPOR E PINTURA ESMALTE SINTÉTICO	UN	1,00	909,48	909,48	256,20	1.165,68	
15.7.3	SEINFRA	C3000	GANGORRA C/ 03 PRANCHAS, CONFEÇÃO EM TUBO VAPOR E PINTURA ESMALTE SINTÉTICO	UN	1,00	1.218,57	1.218,57	343,27	1.561,84	
15.7.4	SEINFRA	C0926	CARROSSEL DE RODA	UN	1,00	1.154,79	1.154,79	325,30	1.480,09	
15.7.5	COMPOSIÇÃO	CP0005	PLAYGROUND DE MADEIRA GRANDE COM 14 BRINQUEDOS	UM	1,00	7.703,10	7.703,10	2.169,96	9.873,06	
15.8			PAREDE PARA ESCALADA							
15.8.1	SEINFRA	C0776	CHAPISCO C/ ARGAMASSA DE CIMENTO E AREIA S/PENEIRAR TRAÇO 1:3 ESP = 5mm P/ PAREDE	M2	27,12	7,42	201,23	56,69	257,92	
15.8.2	SEINFRA	C3408	REBOCO C/ ARGAMASSA DE CIMENTO E AREIA S/ PENEIRAR, TRAÇO 1:3	M2	27,12	41,35	1.121,41	315,90	1.437,31	
15.8.3	SEINFRA	C1207	EMASSAMENTO DE PAREDES EXTERNAS 2 DEMÃOS C/MASSA ACRÍLICA	M2	27,12	17,37	471,07	132,70	603,77	
15.8.4	SEINFRA	C1616	LATEX TRÊS DEMÃOS EM PAREDES EXTERNAS S/MASSA	M2	27,12	28,99	786,21	221,48	1.007,69	
	SEINFRA	C1867	PEDRAS NATURAIS DECORATIVAS, C/ARGAMASSA MISTA CIMENTO, CAL HIDRATADA E AREIA	M2	6,00	85,94	515,64	145,26	660,90	
			ESCADA/RAMPA DE ACESSIBILIDADE							
15.9.1	SEINFRA	C0057	ALVENARIA DE PEDRA ARGAMASSADA (TRAÇO 1:4) C/AGREGADOS PRODUZIDOS (S/TRANSP)	M3	15,36	452,99	6.957,93	1.960,05	8.917,98	
15.9.2	SEINFRA	C4592	ALVENARIA DE EMBASAMENTO EM TIJOLO CERÂMICO FURADO C/ ARGAMASSA CIMENTO E AREIA 1:4	M3	30,08	740,98	22.296,09	6.280,81	28.576,90	
15.9.3	SEINFRA	C0089	ANEL DE IMPERMEABILIZAÇÃO C/ARMAÇÃO EM FERRO	M3	6,87	808,69	5.555,70	1.565,04	7.120,74	
15.9.4	SEINFRA	C0843	CONCRETO P/MBR., FCK 25 MPa COM AGREGADO ADQUIRIDO	M3	2,30	626,26	1.440,40	405,76	1.846,16	
15.9.5	SEINFRA	C0216	ARMADURA CA-50A MÉDIA D= 6,3 A 10,0mm	KG	144,55	15,65	2.262,21	637,26	2.899,47	
15.9.6	SEINFRA	C0217	ARMADURA CA-60 FINA D=3,40 A 6,40mm	KG	46,22	13,73	634,60	178,77	813,37	
15.9.7	SEINFRA	C1399	FORMA PLANA CHAPA COMPENSADA PLASTIFICADA, ESP.= 12mm UTIL. 5X	M2	6,00	123,56	741,36	208,84	950,20	
15.9.8	SEINFRA	C4420	LAJE PRÉ-FABRICADA P/ FÓRRO - VÃO ACIMA DE 4,01 m	M2	19,51	134,55	2.625,07	739,48	3.364,55	
15.9.9	SEINFRA	C2179	REGULARIZAÇÃO DE BASE C/ ARGAMASSA CIMENTO E AREIA S/ PENEIRAR, TRAÇO 1:4 - ESP= 3cm	M2	108,05	30,26	3.269,59	921,04	4.190,63	
15.9.10	SEINFRA	C5028	PISO INTERTRAVADO TIPO TJO LINHO (20 X 10 X 4CM), CINZA - COMPACTAÇÃO MECANIZADA	M2	19,51	54,54	1.064,08	299,75	1.363,83	
15.9.11	SEINFRA	C0776	CHAPISCO C/ ARGAMASSA DE CIMENTO E AREIA S/PENEIRAR TRAÇO 1:3 ESP = 5mm P/ PAREDE	M2	101,98	8,09	825,02	232,41	1.057,43	
15.9.12	SEINFRA	C3408	REBOCO C/ ARGAMASSA DE CIMENTO E AREIA S/ PENEIRAR, TRAÇO 1:3	M2	101,98	41,35	4.216,87	1.187,89	5.404,76	
15.9.13	SEINFRA	C4846	CORRIMÃO DUPLA ALTURA EM AÇO INOX DIAM 1 1/2	M	151,30	385,14	58.271,68	16.415,13	74.686,81	
15.10			CHUVEIRO							
15.10.1	SEINFRA	C0057	ALVENARIA DE PEDRA ARGAMASSADA (TRAÇO 1:4) C/AGREGADOS PRODUZIDOS (S/TRANSP)	M3	0,90	452,99	407,69	114,85	522,54	
15.10.2	SEINFRA	C0073	ALVENARIA DE TIJOLO CERÂMICO FURADO (9x19x19)cm C/ARGAMASSA MISTA DE CAL HIDRATADA ESP.=10cm (1:2:8)	M2	15,12	62,98	952,26	268,25	1.220,51	
15.10.3	SEINFRA	C0074	ALVENARIA DE TIJOLO CERÂMICO FURADO (9x19x19)cm C/ARGAMASSA MISTA DE CAL HIDRATADA ESP=20 cm	M2	14,40	108,91	1.568,30	441,79	2.010,09	
15.10.4	SEINFRA	C0089	ANEL DE IMPERMEABILIZAÇÃO C/ARMAÇÃO EM FERRO	M3	0,20	808,69	161,74	45,56	207,30	
15.10.5	SEINFRA	C4449	LAJE PRÉ-FABRICADA P/ FÓRRO - VÃO ATÉ 2 m	M2	2,00	121,56	243,12	68,49	311,61	
15.10.6	SEINFRA	C0776	CHAPISCO C/ ARGAMASSA DE CIMENTO E AREIA S/PENEIRAR TRAÇO 1:3 ESP.= 5mm P/ PAREDE	M2	46,64	7,42	346,07	97,49	443,56	
15.10.7	SEINFRA	C1221	EMBOÇO C/ ARGAMASSA DE CIMENTO E AREIA S/ PENEIRAR, TRAÇO 1:4	M2	46,64	36,48	1.701,43	479,29	2.180,72	
15.10.8	SEINFRA	C1867	PEDRAS NATURAIS DECORATIVAS, C/ARGAMASSA MISTA CIMENTO, CAL HIDRATADA E AREIA	M2	15,12	85,94	1.299,41	366,04	1.665,45	
15.10.9	SEINFRA	C4442	CERÂMICA ESMALTADA C/ ARG. PRÉ-FABRICADA ATÉ 10x10cm (100cm²) - DECORATIVA - P/ PAREDE	M2	31,52	89,36	2.816,63	793,44	3.610,07	
15.10.10	SEINFRA	C1123	REJUNTAMENTO C/ ARG. PRÉ-FABRICADA, JUNTA ATÉ 2mm EM CERÂMICA, ACIMA DE 30x30 cm (900 cm²) E PORCELANATOS (PAREDE/PISO)	M2	31,52	9,78	308,27	86,84	395,11	
15.11			CONTENÇÃO LATERAL VERTEDOURO							
15.11.1	SEINFRA	C2789	ESCAVAÇÃO MECÂNICA SOLO DE 1A CAT. PROF. ATÉ 2,00m	M3	10,45	10,55	110,25	31,06	141,31	
15.11.2	SEINFRA	C0057	ALVENARIA DE PEDRA ARGAMASSADA (TRAÇO 1:4) C/AGREGADOS PRODUZIDOS (S/TRANSP)	M3	41,98	452,99	19.016,52	5.356,95	24.373,47	
15.11.3	SEINFRA	C0776	CHAPISCO C/ ARGAMASSA DE CIMENTO E AREIA S/PENEIRAR TRAÇO 1:3 ESP = 5mm P/ PAREDE	M2	78,84	7,42	584,99	164,79	749,78	
15.11.4	SEINFRA	C3408	REBOCO C/ ARGAMASSA DE CIMENTO E AREIA S/ PENEIRAR, TRAÇO 1:3	M2	78,84	41,35	3.260,03	918,35	4.178,38	
16.0			RECUPERAÇÃO TALUDE DA BARRAGEM				62.714,63	17.666,72	80.381,35	
16.1	SEINFRA	C3234	REVESTIMENTO COM SOLO (PIÇARRA) (S/TRANSP)	M2	3.262,20	14,13	46.094,89	12.984,93	59.079,82	
16.2	SEINFRA	C3108	REVESTIMENTO VEGETAL DE TALUDES (VEGETAÇÃO NÃO INCLUIDA)	M2	3.227,10	2,95	9.519,95	2.681,77	12.201,72	
16.3	SEINFRA	C3067	DESCIDA D'AGUA EM CALHA PRÉ-MOLDADA DE CONCRETO D= 0,40m	M	58,50	69,80	4.083,30	1.150,27	5.233,57	
16.4	SEINFRA	C1867	PEDRAS NATURAIS DECORATIVAS, C/ARGAMASSA MISTA CIMENTO, CAL HIDRATADA E AREIA	M2	35,10	85,94	3.016,49	849,75	3.866,24	
17.0			DRENAÇÃO VERTEDOURO				62.186,76	17.618,02	79.804,78	
17.1	SEINFRA	C3182	ESCAVAÇÃO CARGA TRANSP 1-CAT ATÉ 200M	M3	23,55	10,17	239,50	67,47	306,97	
17.2	SEINFRA	C3051	RETIRADA DE TUBOS DE CONCRETO D=100cm	M	18,00	186,37	3.354,66	945,01	4.299,67	

Handwritten signatures and initials at the bottom right of the page.



URUOCA
GOVERNO MUNICIPAL



ESTADO DO CEARÁ
GOVERNO MUNICIPAL DE URUOCA

SECRETARIA MUNICIPAL DE OBRAS PÚBLICAS, URBANISMO E DOS SERVIÇOS PÚBLICOS



ORÇAMENTO: URBANIZAÇÃO NO ENTORNO DO AÇUDE VELHO
LOCALIZAÇÃO: PERÍMETRO DO AÇUDE VELHO, SEDE DO MUNICÍPIO

DATA: OUTUBRO/2023
BDI 28,17%

PLANILHA ORÇAMENTÁRIA									
17.3	SEINFRA	C2876	LOCAÇÃO E NIVELAMENTO DE REDE DE ESGOTO/EMISSÁRIO/DRENAGEM	M	40,00	2,27	90,80	25,58	116,38
17.4	SEINFRA	C4325	AQUISIÇÃO, ASSENT. E REJUNT. DE TUBO DE CONCRETO ARMADO D=100 cm, SOBRE BERÇO DE CONCRETO MOLDADO "IN LOCO", FCK > 10MPa	M	40,00	929,41	37.176,40	10.472,59	47.648,99
17.5	SEINFRA	C0408	BOCA DE BUEIRO SIMPLES CAPEADO (1,00 X 1,00m)	UN	10,00	2.132,54	21.325,40	6.007,37	27.332,77
18.0			LIMPEZA				5.825,85	1.641,14	7.466,99
18.1	SEINFRA	C3447	LIMPEZA DE PISO EM ÁREA URBANIZADA	M2	4.221,63	1,38	5.825,85	1.641,14	7.466,99
1.0			SERVIÇOS PRELIMINARES				105,15	112,30	217,45
1.1	SEINFRA	C1630	LOCAÇÃO DA OBRA - EXECUÇÃO DE GABARITO	M2	98,00	7,15	105,15	112,30	217,45
2.0			MOVIMENTO DE TERRA				367,36	368,28	1.675,64
2.1	SEINFRA	C1256	ESCAVAÇÃO MANUAL CAMPO ABERTO EM TERRA ATÉ 2M	M3	24,17	54,09	1.307,36	368,28	1.675,64
3.0			ESTRUTURAS				45.976,84	13.798,53	62.775,38
3.1			FUNDAÇÕES						
3.1.1	SEINFRA	C1611	LASTRO DE CONCRETO REGULARIZADO ESP.= 5CM	M2	16,82	50,34	846,72	238,52	1.085,24
3.1.2	SEINFRA	C0830	CONCRETO CICLOPICO FCK 15 MPa COM AGREGADO ADQUIRIDO	M3	3,36	725,56	2.437,88	686,75	3.124,63
3.1.3	SEINFRA	C0056	ALVENARIA DE EMBASAMENTO DE TIJOLO FURADO, C/ ARGAMASSA MISTA C/ CAL HIDRATADA (1:2:8)	M3	2,24	655,84	1.469,08	413,84	1.882,92
			ESTRUTURA						
	SEINFRA	C0843	CONCRETO P/VIBR., FCK 25 MPa COM AGREGADO ADQUIRIDO	M3	13,70	626,26	8.579,76	2.416,92	10.996,68
3.2.2	SEINFRA	C0216	ARMADURA CA-50A MÉDIA D= 6,3 A 10,0mm	KG	480,70	15,65	7.522,96	2.119,22	9.642,18
3.2.3	SEINFRA	C0215	ARMADURA CA-50A GROSSA D= 12,5 A 25,0mm	KG	228,90	16,74	3.831,79	1.079,41	4.911,20
3.2.4	SEINFRA	C0217	ARMADURA CA-60 FINA D=3,40 A 6,40mm	KG	191,70	13,73	2.632,04	741,45	3.373,49
3.2.5	SEINFRA	C1399	FORMA PLANA CHAPA COMPENSADA PLASTIFICADA, ESP = 12mm UTIL. SX	M2	144,57	123,56	17.863,07	5.032,03	22.895,10
3.2.6	SEINFRA	C4449	LAJE PRÉ-FABRICADA P/ FÓRRO - VÃO ATÉ 2 m	M2	13,34	121,56	1.621,61	456,81	2.078,42
3.2.7	SEINFRA	C4419	LAJE PRÉ-FABRICADA P/ FÓRRO - VÃO DE 3,01 A 4 m	M2	15,96	136,03	2.171,04	611,58	2.782,62
4.0			PAREDES E PAINÉIS				8.944,59	2.360,57	10.696,24
4.1	SEINFRA	C0073	ALVENARIA DE TIJOLO CERÂMICO FURADO (9x19x19)cm C/ARGAMASSA MISTA DE CAL HIDRATADA ESP.=10cm (1:2:8)	M2	82,85	62,98	5.217,89	1.469,88	6.687,77
4.2	SEINFRA	C2666	VERGA RETA DE CONCRETO ARMADO	M3	0,31	2.035,54	631,02	177,76	808,78
4.3	SEINFRA	C4065	GRANITO POLIDO E=2cm, CINZA, ARGAMASSA DE CIMENTO E AREIA 1:4, C/ REJUNTAMENTO	M2	6,38	391,17	2.495,66	703,03	3.198,69
5.0			REVESTIMENTO				23.889,95	6.729,80	30.619,76
5.1			PAREDES INTERNAS						
5.1.1	SEINFRA	C0776	CHAPISCO C/ ARGAMASSA DE CIMENTO E AREIA S/PENEIRAR TRAÇO 1:3 ESP.= 5mm P/ PAREDE	M2	88,14	7,42	654,00	184,23	838,23
5.1.2	SEINFRA	C1221	EMBOÇO C/ ARGAMASSA DE CIMENTO E AREIA S/ PENEIRAR, TRAÇO 1:4	M2	88,14	36,48	3.215,35	905,76	4.121,11
5.1.3	SEINFRA	C4445	CERÂMICA ESMALTADA RETIFICADA C/ ARG. PRÉ-FABRICADA ACIMA DE 30x30cm (900cm²) - PEI-5/PEI-4 - P/ PAREDE	M2	88,14	108,24	9.540,27	2.687,50	12.227,77
5.1.4	SEINFRA	C1123	REJUNTAMENTO C/ ARG. PRÉ-FABRICADA, JUNTA ATÉ 2mm EM CERÂMICA, ACIMA DE 30x30 cm (900 cm²) E PORCELANATOS (PAREDE/PISO)	M2	88,14	9,78	862,01	242,83	1.104,84
5.2			FÓRRO						
5.2.1	SEINFRA	C4510	REBOCO DE GESSO SOBRE BLOCO DE CONCRETO E/OU TIJOLO CERÂMICO - FORNECIMENTO E EXECUÇÃO	M2	26,90	21,26	571,89	161,10	732,99
5.3			PAREDES EXTERNAS						
5.3.1	SEINFRA	C0776	CHAPISCO C/ ARGAMASSA DE CIMENTO E AREIA S/PENEIRAR TRAÇO 1:3 ESP.= 5mm P/ PAREDE	M2	103,67	7,42	769,23	216,69	985,92
5.3.2	SEINFRA	C1221	EMBOÇO C/ ARGAMASSA DE CIMENTO E AREIA S/ PENEIRAR, TRAÇO 1:4	M2	42,33	36,48	1.544,20	435,00	1.979,20
5.3.3	SEINFRA	C3408	REBOCO C/ ARGAMASSA DE CIMENTO E AREIA S/ PENEIRAR, TRAÇO 1:3	M2	61,34	41,35	2.536,41	714,51	3.250,92
5.3.4	SEINFRA	C4442	CERÂMICA ESMALTADA C/ ARG. PRÉ-FABRICADA ATÉ 10x10cm (100cm²) - DECORATIVA - P/ PAREDE	M2	42,33	89,36	3.782,61	1.065,56	4.848,17
5.3.5	SEINFRA	C1123	REJUNTAMENTO C/ ARG. PRÉ-FABRICADA, JUNTA ATÉ 2mm EM CERÂMICA, ACIMA DE 30x30 cm (900 cm²) E PORCELANATOS (PAREDE/PISO)	M2	42,33	9,78	413,99	116,62	530,61
6.0			ESQUADRIAS				8.464,10	2.394,39	10.858,49
6.1	SEINFRA	C4951	VIDRO TEMPERADO INCOLOR C/MASSA E=10MM, COLOCADO	M2	0,32	460,14	147,24	41,48	188,72
6.2	SEINFRA	C4515	JANELA EM ALUMÍNIO ANODIZADO NATURAL/FOSCO, DE CORRER, COM BANDEIROLA E/OU PEITORIL, SEM VIDRO - FORNECIMENTO E MONTAGEM	M2	0,32	358,99	114,88	32,36	147,24
6.3	SEINFRA	C1987	PORTA INTERNA DE CEDRO LISA COMPLETA UMA FOLHA (0,80X 2,10)m	UN	1,00	1.008,43	1.008,43	284,07	1.292,50
6.4	SEINFRA	C1985	PORTA INTERNA DE CEDRO LISA COMPLETA UMA FOLHA (0,60X 2,10)m	UN	1,00	972,63	972,63	273,99	1.246,62
6.5	SEINFRA	C4518	PORTA EM ALUMÍNIO ANODIZADO NATURAL/FOSCO, DE ABRIR, COM BANDEIROLA E/OU PEITORIL, SEM VIDRO - FORNECIMENTO E MONTAGEM	M2	1,68	440,45	739,96	208,45	948,41
6.6	SEINFRA	C4513	JANELA EM ALUMÍNIO ANODIZADO NATURAL/FOSCO, DE CORRER, SEM BANDEIROLA E/OU PEITORIL, SEM VIDRO - FORNECIMENTO E MONTAGEM	M2	17,63	305,74	5.390,20	1.518,42	6.908,62
6.7	SEINFRA	C1869	PEITORIL DE GRANITO L= 15 cm	M	0,90	100,88	90,79	25,58	116,37
7.0			PISO				15.831,96	4.453,52	20.035,48
7.1	SEINFRA	C2179	REGULARIZAÇÃO DE BASE C/ ARGAMASSA CIMENTO E AREIA S/ PENEIRAR, TRAÇO 1:4 - ESP= 3cm	M2	92,90	30,26	2.811,15	791,90	3.603,05

[Handwritten signatures and marks]



URUOCA
GOVERNO MUNICIPAL



ESTADO DO CEARÁ
GOVERNO MUNICIPAL DE URUOCA

SECRETARIA MUNICIPAL DE OBRAS PÚBLICAS, URBANISMO E DOS SERVIÇOS PÚBLICOS



ORÇAMENTO: URBANIZAÇÃO NO ENTORNO DO AÇUDE VELHO
LOCALIZAÇÃO: PERÍMETRO DO AÇUDE VELHO, SEDE DO MUNICÍPIO

DATA: OUTUBRO/2023
BDI 28,17%

PLANILHA ORÇAMENTÁRIA									
7.2	SEINFRA	C3001	CERÂMICA ESMALTADA RETIFICADA C/ ARG. PRÉ-FABRICADA ACIMA DE 30x30 cm (900 cm²) - PEI-5/PEI-4 - P/ PISO	M2	26,90	109,64	2.949,32	830,82	3.780,14
7.3	SEINFRA	C1920	PISO INDUSTRIAL NATURAL ESP.= 12mm, INCLUS. POLIMENTO (INTERNO)	M2	66,00	141,99	9.371,34	2.639,91	12.011,25
7.4	SEINFRA	C1123	REJUNTAMENTO C/ ARG. PRÉ-FABRICADA, JUNTA ATÉ 2mm EM CERÂMICA, ACIMA DE 30x30 cm (900 cm²) E PORCELANATOS (PAREDE/PISO)	M2	26,90	9,78	263,08	74,11	337,19
7.5	SEINFRA	C2264	SOLEIRA DE GRANITO L= 15cm	M	2,35	100,88	237,07	66,78	303,85
8.0			COBERTA				27.194,39	7.744,32	34.938,71
8.1	SEINFRA	C4460	MADEIRAMENTO P/ TELHA CERÂMICA - (RIPA, CAIBRO, LINHA)	M2	134,68	108,42	14.602,01	4.113,38	18.715,39
8.2	SEINFRA	C4462	TELHA CERÂMICA	M2	134,68	81,30	10.949,48	3.084,47	14.033,95
8.3	SEINFRA	C4463	CUMEEIRA TELHA CERÂMICA, EMBOÇADA	M	34,05	31,31	1.066,11	300,32	1.366,43
8.4	SEINFRA	C0387	BEIRA E BICA EM TELHA COLONIAL	M	59,00	14,81	873,79	246,15	1.119,94
9.0			INSTALAÇÕES ELÉTRICAS LÓGICAS				3.784,29	2.759,06	12.553,38
9.1			FIOS, CABOS E ACESSÓRIOS						
9.1.1	SEINFRA	C0540	CABO ISOLADO PVC 750V 2,5MM2	M	455,90	7,06	3.218,65	906,69	4.125,34
9.1.2	SEINFRA	C0534	CABO ISOLADO PVC 750V 4MM2	M	10,00	8,93	89,30	25,16	114,46
9.1.3	SEINFRA	C0537	CABO ISOLADO PVC 750V 6MM2	M	30,00	10,93	327,90	92,37	420,27
	SEINFRA	C1184	ELETRODUTO FLEXÍVEL, TIPO GARGANTA	M	103,99	17,56	1.826,06	514,40	2.340,46
	SEINFRA	C2095	RASGO EM ALVENARIA P/TUBULAÇÕES D=15 A 25mm (1/2" A 1")	M	103,99	7,31	760,17	214,14	974,31
9.1.6	SEINFRA	C1185	ELETRODUTO PVC ROSC. D= 20mm (1/2")	M	5,90	10,93	64,49	18,17	82,66
9.1.7	SEINFRA	C1019	CURVA P/ELETRODUTO PVC ROSC. D= 20mm (1/2")	M	5,00	5,73	28,65	8,07	36,72
9.1.8	SEINFRA	C0466	BRAÇADEIRA TIPO "D", METÁLICA ATÉ 1"	UN	5,00	8,78	43,90	12,37	56,27
9.1.9	SEINFRA	C4762	CAIXA DE LIGAÇÃO PVC 4" X 2"	UNID.	16,00	8,58	137,28	38,67	175,95
9.1.10	SEINFRA	C4761	CAIXA DE LIGAÇÃO PVC 4" X 4"	UNID.	28,00	10,46	292,88	82,50	375,38
9.1.11	SEINFRA	C1708	LUVA P/ELETRODUTO PVC ROSC. D= 20mm (1/2")	UNID.	5,00	1,53	7,65	2,16	9,81
9.2			BASES, CHAVES E DISJUNTORES						
9.2.1	SEINFRA	C1092	DISJUNTOR MONOPOLAR EM QUADRO DE DISTRIBUIÇÃO 10A	UN	3,00	25,72	77,16	21,74	98,90
9.2.2	SEINFRA	C1095	DISJUNTOR MONOPOLAR EM QUADRO DE DISTRIBUIÇÃO 20A	UN	1,00	25,72	25,72	7,25	32,97
9.2.3	SEINFRA	C4933	HASTE DE ATERRAMENTO COPPERWELD 5/8"X 2.40M	UNID.	2,00	141,14	282,28	79,52	361,80
9.2.4	SEINFRA	C3911	CONECTOR DE ATERRAMENTO TIPO K2C17-10mm BURDY	UN	2,00	13,25	26,50	7,47	33,97
9.2.5	SEINFRA	C0631	CAIXA EM ALVENARIA (40X40X60cm) DE 1/2 TIJOLO COMUM, LASTRO DE BRITA E TAMPA DE CONCRETO	UN	2,00	310,79	621,58	175,10	796,68
9.3			QUADROS / CAIXAS						
9.3.1	SEINFRA	C2067	QUADRO DE DISTRIBUIÇÃO DE LUZ EMBUTIR ATÉ 12 DIVISÕES 207X332X95mm, C/BARRAMENTO	UN	1,00	321,92	321,92	90,68	412,60
9.3.2	SEINFRA	C3576	MUTIRÃO MISTO - MINI POSTE H=1.50m REX MONO E ROLDANA	UN	1,00	39,80	39,80	11,21	51,01
9.3.3	SEINFRA	C3578	MUTIRÃO MISTO - QUADRO DE MEDIÇÃO PADRÃO COELCE	UN	1,00	86,96	86,96	24,50	111,46
9.4			TOMADAS / INTERRUPTORES / ESPELHOS						
9.4.1	SEINFRA	C1494	INTERRUPTOR UMA TECLA SIMPLES 10A 250V	UN	2,00	17,24	34,48	9,71	44,19
9.4.2	SEINFRA	C1489	INTERRUPTOR TRES TECLAS SIMPLES 10A 250V	UN	1,00	42,96	42,96	12,10	55,06
9.4.3	SEINFRA	C1488	INTERRUPTOR TRES TECLAS PARALELO 10A 250V	UN	2,00	62,74	125,48	35,35	160,83
9.4.4	SEINFRA	C2484	TOMADA 2 POLOS MAIS TERRA 20A 250V	UN	11,00	24,10	265,10	74,68	339,78
	SEINFRA	C1496	INTERRUPTOR UMA TECLA SIMPLES E TOMADA UNIVERSAL 10A 250V	UNID.	2,00	33,57	67,14	18,91	86,05
9.5			LAMPADAS E LUMINARIAS						
9.5.1	SINAPI	39390	LUMINARIA LED REFLETOR RETANGULAR BIVOLT, LUZ BRANCA, 30 W	UN	28,00	35,01	980,28	276,14	1.256,42
10.0			INSTALAÇÕES HIDRAULICAS				6.131,29	2.304,67	10.435,96
10.1			TUBOS E CONEXOES DE PVC						
10.1.1	SEINFRA	C2616	TUBO PVC SOLD. MARROM D= 25mm (3/4")	M	22,73	9,78	222,30	62,62	284,92
10.1.2	SEINFRA	C2615	TUBO PVC SOLD. MARROM D= 20mm (1/2")	M	10,88	7,95	86,50	24,37	110,87
10.1.3	SEINFRA	C2381	TÉ PVC SOLD. MARROM D= 25mm (3/4")	UN	3,00	10,45	31,35	8,83	40,18
10.1.4	SEINFRA	C2380	TÉ PVC SOLD. MARROM D= 20mm (1/2")	UN	1,00	10,16	10,16	2,86	13,02
10.1.5	SEINFRA	C1547	JOELHO OU CURVA PVC ROSC. D=3/4" (25mm)	UN	16,00	12,71	203,36	57,29	260,65
10.1.6	SEINFRA	C1543	JOELHO OU CURVA PVC ROSC. D=1/2"(20mm)	UN	10,00	11,84	118,40	33,35	151,75
10.1.7	SEINFRA	C1562	JOELHO REDUÇÃO PVC SOLD. AZUL D=25mmX1/2"	UN	8,00	14,13	113,04	31,84	144,88
10.1.8	SEINFRA	C3653	ADAPTADOR PVC P/ REGISTRO 25mm (3/4")	UN	12,00	5,18	62,16	17,51	79,67
10.1.9	SEINFRA	C1729	LUVA PVC SOLD. MARROM D= 25mm (3/4")	UN	4,00	5,65	22,60	6,37	28,97
10.1.10	SEINFRA	C1728	LUVA PVC SOLD. MARROM D= 20mm (1/2")	UN	1,00	5,35	5,35	1,51	6,86
10.2			REGISTROS E VÁLVULAS						
10.2.1	SEINFRA	C2166	REGISTRO DE GAVETA C/CANOPLA CROMADA D= 20mm (3/4")	UN	5,00	111,12	555,60	156,51	712,11
10.3			POÇOS E CAIXAS						
10.3.1	SINAPI	102609	CAIXA D'ÁGUA EM POLIETILENO, 2000 LITROS - FORNECIMENTO E INSTALAÇÃO. AF 06/2021	UNID.	1,00	1.265,16	1.265,16	356,40	1.621,56
10.4			LOUÇAS, METAIS E ACESSÓRIOS						
10.4.1	SEINFRA	C0348	BACIA DE LOUÇA BRANCA C/CAIXA ACOPLADA	UN	2,00	925,71	1.851,42	521,55	2.372,97
10.4.2	SEINFRA	C1902	PIA DE AÇO INOX (2.00X0.58)m C/ 2 CUBAS E ACESSÓRIOS	UN	1,00	1.717,05	1.717,05	483,69	2.200,74
10.4.3	SEINFRA	C1618	LAVATÓRIO DE LOUÇA BRANCA C/COLUNA, C/ TORNEIRA E ACESSÓRIOS	UN	2,00	743,64	1.487,28	418,97	1.906,25
10.4.4	SEINFRA	C1151	DUCHA P/ WC CROMADO (INSTALADO)	UN	2,00	73,01	146,02	41,13	187,15
10.4.5	SEINFRA	C4670	PORTA PAPEL METÁLICO	UN	2,00	32,08	64,16	18,07	82,23
10.4.6	SEINFRA	C1990	PORTA SABÃO LÍQUIDO DE VIDRO (INSTALADO)	UN	2,00	56,08	112,16	31,60	143,76

Handwritten signatures and initials at the bottom right of the page.



URUOCA
GOVERNO MUNICIPAL



ESTADO DO CEARÁ
GOVERNO MUNICIPAL DE URUOCA

SECRETARIA MUNICIPAL DE OBRAS PÚBLICAS, URBANISMO E DOS SERVIÇOS PÚBLICOS



ORÇAMENTO: URBANIZAÇÃO NO ENTORNO DO AÇUDE VELHO
LOCALIZAÇÃO: PERÍMETRO DO AÇUDE VELHO, SEDE DO MUNICÍPIO

DATA: OUTUBRO/2023
BDI 28,17%

PLANILHA ORÇAMENTÁRIA

10.4.7	SEINFRA	C1996	PORTA TOALHA DE PAPEL - METALICO (INSTALADO)	UN	2,00	53,61	107,22	30,20	137,4
11.0			INSTALAÇÕES SANITÁRIAS				6.838,41	1.926,35	8.764,76
11.1			TUBOS E CONEXÕES DE PVC						
11.1.1	SEINFRA	C2594	TUBO PVC BRANCO P/ESGOTO D=100mm (4") - JUNTA C/ANÉIS	M	15,23	40,23	612,70	172,60	785,3
11.1.2	SEINFRA	C2597	TUBO PVC BRANCO P/ESGOTO D=50mm (2") - JUNTA C/ANÉIS	M	18,87	26,83	506,28	142,62	648,9
11.1.3	SEINFRA	C2595	TUBO PVC BRANCO P/ESGOTO D=40mm (1 1/2")	M	1,71	18,63	31,86	8,97	40,8
11.1.4	SEINFRA	C4388	JOELHO 45 PVC BRANCO PARA ESGOTO D=40mm (1 1/4")	UN	4,00	20,30	81,20	22,87	104,0
11.1.5	SEINFRA	C4669	JOELHO 45 PVC BRANCO PARA ESGOTO D=50mm (2")	UN	1,00	22,28	22,28	6,28	28,5
11.1.6	SEINFRA	C1549	JOELHO PVC BRANCO P/ESGOTO D=100mm (4")	UN	2,00	37,26	74,52	20,99	95,5
11.1.7	SEINFRA	C1553	JOELHO PVC BRANCO P/ESGOTO D=50mm (2") - JUNTA C/ANÉIS	UN	4,00	23,22	92,88	26,16	119,0
11.1.8	SEINFRA	C1551	JOELHO PVC BRANCO P/ESGOTO D=40mm (1 1/2")	UN	2,00	16,36	32,72	9,22	41,9
11.1.9	SEINFRA	C1541	JOELHO OU CURVA PVC ROSC. D=1 1/4" (40mm)	UN	2,00	28,76	57,52	16,20	73,7
11.1.10	SEINFRA	C1576	JUNÇÃO SIMPLES DE REDUÇÃO PVC P/ESGOTO 100X50mm (4"X2")-C/ANÉIS	UN	1,00	55,16	55,16	15,54	70,7
11.1.11	SEINFRA	C2356	TÉ PVC BRANCO P/ESGOTO D=100mm (4")-JUNTAS SOLD.	UN	1,00	50,35	50,35	14,18	64,5
11.1.12	SEINFRA	C2272	SIFÃO DE PVC RÍGIDO D= 2" (INSTALADO)	UN	4,00	29,44	117,76	33,17	150,9
11.1.13	SEINFRA	C4928	CAIXA SIFONADA PVC 150 X 150 X 50MM, ACABAMENTO INOX (GRELHA OU TAMPA CEGA)	UNID.	3,00	74,67	224,01	63,10	287,1
11.1.14	SEINFRA	C0609	CAIXA EM ALVENARIA (60X60X60cm) DE 1/2 TIJOLO COMUM, LASTRO DE CONCRETO E TAMPA DE CONCRETO	UNID.	2,00	513,86	1.027,72	289,51	1.317,2
11.1.15	SEINFRA	C4822	TERMINAL DE VENTILAÇÃO PVC 50MM	UNID.	3,00	19,09	57,27	16,13	73,4
11.1.16	SEINFRA	C0601	CAIXA DE GORDURA/SABÃO EM ALVENARIA	UNID.	1,00	371,26	371,26	104,58	475,8
11.2			FOSSA SÉPTICA/SUMIDOURO						
11.2.1	SEINFRA	C1256	ESCAVAÇÃO MANUAL CAMPO ABERTO EM TERRA ATÉ 2M	M3	7,60	54,09	411,08	115,80	526,8
11.2.2	SEINFRA	C1605	LASTRO DE BRITA	M3	2,28	166,75	380,19	107,10	487,2
11.2.3	SEINFRA	C0074	ALVENARIA DE TIJOLO CERÂMICO FURADO (9x19x19)cm C/ARGAMASSA MISTA DE CAL HIDRATADA ESP=20 cm	M2	19,63	108,91	2.137,90	602,25	2.740,1
11.2.4	SEINFRA	C4449	LAJE PRÉ-FABRICADA P/ FÓRRO - VÃO ATÉ 2 m	M2	3,64	121,56	442,48	124,65	567,1
11.2.5	SEINFRA	C4772	TAMPA EM CONCRETO ARMADO, ESPESSURA 0,05M	M2	0,64	80,09	51,26	14,44	65,7
12.0			PINTURA				473,40	414,97	1.888,0
12.1			PAREDES						
12.1.1	SEINFRA	C1615	LATEX DUAS DEMÃOS EM PAREDES INTERNAS S/MASSA	M2	14,80	21,07	311,84	87,84	399,6
12.1.2	SEINFRA	C2461	TEXTURA ACRÍLICA 1 DEMÃO EM PAREDES EXTERNAS	M2	61,34	15,38	943,41	265,76	1.209,1
12.2			ESQUADRIAS DE MADEIRA						
12.2.1	SEINFRA	C1206	EMASSAMENTO DE ESQUADRIAS DE MADEIRA P/TINTA ÓLEO OU ESMALTE 2 DEMÃOS	M2	5,88	19,09	112,25	31,62	143,8
12.2.2	SEINFRA	c3551	MUTIRÃO MISTO - ESMALTE DUAS DEMÃOS EM ESQUADRIAS DE MADEIRA	M2	5,88	17,96	105,80	29,75	135,5
13.0			INSTALAÇÕES DE PREVENÇÃO E COMBATE A INCÊNDIO				1.739,01	459,89	2.228,9
13.1	SEINFRA	C1359	EXTINTOR DE GÁS CARBÔNICO OU PÓ QUÍMICO DE 4 OU 6KG	UN	1,00	821,68	821,68	231,47	1.053,1
13.2	SEINFRA	C4649	SINALIZAÇÃO PARA EXTINTOR	UN	1,00	51,89	51,89	14,62	66,5
13.3	SEINFRA	C4394	LUMINÁRIA DE EMERGÊNCIA	UN	3,00	261,80	785,40	221,25	1.006,6
13.4	SEINFRA	C1039	DEMARCAÇÃO DE PISO À BASE DE EMULSÃO ACRÍLICA	M	0,60	35,50	21,30	6,00	27,3
13.5	SEINFRA	C4626	PLACA EM ALUMÍNIO 15x30cm C/ VINIL APLICADO EM 1 FACE E FIXAÇÃO COM FITA DUPLA FACE (FORNECIMENTO E MONTAGEM)	UN	3,00	19,58	58,74	16,55	75,2
14.0			IMPERMEABILIZAÇÃO				1.414,98	398,60	1.813,5
14.1	SEINFRA	C2843	IMPERMEABILIZAÇÃO C/ EMULSÃO ASFÁLTICA CONSUMO 2kg/m²	M2	30,41	46,53	1.414,98	398,60	1.813,5
15.0			LIMPEZA				1.266,16	356,68	1.622,8
15.1	SEINFRA	C1628	LIMPEZA GERAL	M2	98,00	12,92	1.266,16	356,68	1.622,8

CUSTO DA OBRA (MATERIAL + MÃO DE OBRA + BDI 28,17%)

R\$

2.224.050,04

A ORIGEM DOS PREÇOS UNITÁRIOS DESTA PLANILHA É DA TABELA 028.1 SEINFRA COM DESONERAÇÃO, SINAPI/CE REFERÊNCIA 09/2023 DESONERADA, COMPOSIÇÕES PRÓPRIAS E BDI DE 28,17%.

RENAN ROCHA AQUINO
ENGENHEIRO CIVIL
CREA-CE 54.164-D



ORÇAMENTO: URBANIZAÇÃO NO ENTORNO DO AÇUDE VELHO
LOCALIZAÇÃO: PERÍMETRO DO AÇUDE VELHO, SEDE DO MUNICÍPIO

DATA: OUTUBRO/2023

MEMORIAL DE CÁLCULO					
ITEM	FONTE	CÓDIGO	DESCRIÇÃO DOS SERVIÇOS	DIMENSÕES	MEMÓRIA DE CÁLCULO
1.1	COMPOSIÇÃO	CP0001	ADMINISTRAÇÃO DA OBRA(2,31%)	PERCENTUAL	100% 100,00%
2.0 URBANIZAÇÃO DE SERVIÇOS PRELIMINARES					
2.1	SEINFRA	C1937	PLACAS PADRÃO DE OBRA	COMPRIMENTO LARGURA	3,00m 2,00m 3,00 X 2,00
2.2	SEINFRA	C2938	RETIRADA DE PAVIMENTAÇÃO EM PARALELEPÍPEDO OU PEDRA TOSCA	ÁREA DE PAVIMENTAÇÃO A SER RETIRADA	2362,84m ² 2362,84m ²
2.3	SEINFRA	C2207	RETIRADA DE GUIAS PRÉ FABRICADAS DE CONCRETO	PERÍMETRO DOS MEIO FIOS	1067,66m 1067,66m
2.4	SEINFRA	C4819	LIMPEZA MECANIZADA DE TERRENO COM REMOÇÃO DE CAMADA VEGETAL, UTILIZANDO TRATOR DE ESTEIRAS	ÁREA DE IMPLANTAÇÃO DA PRAÇA 01	1234,50m ² 1234,50m ²
3.0 SINALIZAÇÃO DE TRÁFEGO INICIAL					
3.1	SEINFRA	C3368	PLACA DE SINALIZAÇÃO DE OBRA REFLETIVA EM ALUMÍNIO	QUANTIDADE DE INTERSEÇÕES DE RUAS ALTURA LARGURA	6 0,50m 1,00m 6 X 0,50 X 1,00
4.0 MOVIMENTO DE TERRA					
4.1	SEINFRA	C0328	ATERRO C/COMPACTAÇÃO MECÂNICA E CONTROLE, MAT. DE AQUISIÇÃO	ATERRO (ÁREA DO ATERRO) TRECHO 01 - 21,12m ² TRECHO 02 - 38,24m ² TRECHO 03 - 34,85m ² TRECHO 04 - 15,11m ² TRECHO 05 - 0,00m ² TOTAL VOLUME POR COMPACTADO(20%)	MÉDIA ENTRE ÁREAS DISTÂNCIA TOTAL 1481,55 1777,86
5.0 MURO DE ARRIMO					
5.1	SEINFRA	C2789	ESCAVAÇÃO MECÂNICA SOLO DE 1ª CAT. PROF. ATÉ 2,00m	ÁREA DE CORTE 01 ÁREA DE CORTE 02 PERFIL LATERAL 01 PERFIL LATERAL 02	61,30m ² 44,53m ² 1,87m ² 2,30m ² (61,30 X 1,87 + 44,53 X 2,30)
5.2	SEINFRA	C3347	ALVENARIA DE PEDRA ARGAMASSADA (TRAÇO 1:4) C/AGREGADOS ADQUIRIDOS	PERÍMETRO 01 PERÍMETRO 02 ÁREA 01 ÁREA 02	40,90m 60,00m 1,67m ² 2,30m ² 40,90 X 1,87 + 2,30 X 60
5.3	SEINFRA	C1400	FORMA DE TÁBUAS DE 1" DE 3ª FUNDADAÇÕES UTIL. 5 X	PERÍMETRO 01 PERÍMETRO 02 ALTURA 01 ALTURA 02	40,90m 60,00m 2,50m 2,00m (60 * 2,50 + 40,9 * 2)
5.4	SEINFRA	C2860	LASTRO DE AREIA ADQUIRIDA	PERÍMETRO 01 PERÍMETRO 02 ALTURA ESPESSURA	40,90m 60,00m 2,50m 0,20m (40,90+60,00) X 0,20 X 2,5
5.5	SEINFRA	C2590	TUBO DE PVC CORRUGADO PERFURADO D= 10cm	PERÍMETRO 01 PERÍMETRO 02 DISTÂNCIA ENTRE TUBOS COMPRIMENTO	40,90m 60,00m 5,00m 1,80m (40,90+60,00)/5 X 1,80
6.0 PASEIO PÚBLICO					
6.1	SEINFRA	C0330	ATERRO C/COMPACTAÇÃO MECÂNICA E CONTROLE, MAT. DE AQUISIÇÃO	ÁREA DE PISO INTERTRAVADO ALTURA DO ATERRO EMPOLAMENTO AREIA VERMELHA	1283,46m ² 0,10m 12% 1,12 X 1283,46 X 0,10
6.2	SEINFRA	C5028	PISO INTERTRAVADO TIPO TJOILINHO (20 X 10 X 4CM), CINZA - COMPACTAÇÃO MECANIZADA	ÁREA DE PISO INTERTRAVADO	1283,46m ² 1283,46m ²
7.0 PAVIMENTAÇÃO					
7.1	SEINFRA	C0328	ATERRO C/COMPACTAÇÃO MECÂNICA E CONTROLE, MAT. DE AQUISIÇÃO	QUANTITATIVO DO PISO INTERTRAVADO ALTURA EMPOLAMENTO AREIA VERMELHA	1468,51m ² 0,10m 12% 1468,51 X 0,10 X 1,12
7.2	SEINFRA	C1256	ESCAVAÇÃO MANUAL CAMPO ABERTO EM TERRA ATÉ 2M	PERÍMETRO DA SARJETA LARGURA ALTURA	560,78m 0,35m 0,10m 560,78 X 0,35 X 0,10
7.3	SEINFRA	C2864	LASTRO DE PÓ DE PEDRA	QUANTITATIVO ALTURA DO LASTRO DE PEDRA	1468,51m ² 0,05m 1468,51 X 0,05
7.4	SEINFRA	C0366	BANQUETA/ MEIO FIO DE CONCRETO P/ VIAS URBANAS (1,00x0,35x0,15m)	PERÍMETRO	1620,32m 1620,32m
7.5	SEINFRA	C3782	PISO PRÉ-MOLDADO ARTICULADO E INTERTRAVADO DE 16 FACES - e = 8,0 cm (35 MPa) P/ TRÁFEGO PESADO	QUANTITATIVO	1468,51m ² 1468,51m ²
7.6	SEINFRA	C0822	COMPACTAÇÃO MECÂNICA DO CALÇAMENTO C/ ROLO LISO	QUANTITATIVO	1468,51m ² 1468,51m ²
7.7	SEINFRA	C0836	CONCRETO NÃO ESTRUTURAL PREPARO MANUAL	PERÍMETRO DA SARJETA LARGURA ALTURA	560,78m 0,35m 0,10m 560,78 X 0,35 X 0,10
7.8	SEINFRA	C2179	REGULARIZAÇÃO DE BASE C/ ARGAMASSA CIMENTO E AREIA S/ PENEIRAR, TRAÇO 1:4 - ESP= 3cm	QUANTITATIVO	811,07m ² 811,07m ²
7.9	SEINFRA	C1863	PEDRA CARIRI ESP = 2cm, C/ ARGAMASSA MISTA DE CIMENTO CAL HIDRATADA E AREIA	QUANTITATIVO	811,07m ² 811,07m ²
8.0 PAVIAS ELEVADAS DE CONCRETO					
8.1	SEINFRA	C2784	ESCAVAÇÃO MANUAL SOLO DE 1ª CAT. PROF ATÉ 1,50m	LARGURA 01 QUANTIDADE 01 ALTURA COMPRIMENTO	5,50m 1 0,15m 6,00m (5,50 X 1) X 0,15 X 6,00

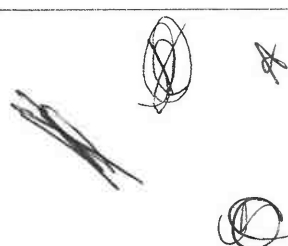

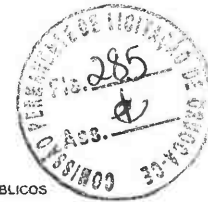

ORÇAMENTO: URBANIZAÇÃO NO ENTORNO DO AÇUDE VELHO
 LOCALIZAÇÃO: PERÍMETRO DO AÇUDE VELHO, SEDE DO MUNICÍPIO

DATA: OUTUBRO/2023

MEMORIAL DE CÁLCULO

8.2	SEINFRA	C2863	LASTRO DE PEDRA DE MÃO	LARGURA 01 QUANTIDADE 01 ALTURA COMPRIMENTO	5,50m 1 0,15m 6,00m	(5,50 X 1) X 6,00 X 0,15
8.3	SEINFRA	C0219	ARMADURA DE TELA DE AÇO	LARGURA 01 QUANTIDADE 01 COMPRIMENTO	5,50m 1 6,00m	(5,50 X 1) X 6,00
8.4	SEINFRA	C0843	CONCRETO P/VIÉR., FCK 25 MPa COM AGREGADO ADQUIRIDO	ÁREA DO TRAPEZÓIO(SECÇÃO) LARGURA 01 QUANTIDADE 01 DESCONTO GRELHA	0,75m² 5,50m 1 0,50m	((5,50-0,5) X 0,75
8.5	SEINFRA	C1604	LANÇAMENTO E APLICAÇÃO DE CONCRETO S/ ELEVACÃO	ÁREA DO TRAPEZÓIO(SECÇÃO) LARGURA 01 QUANTIDADE 01 DESCONTO GRELHA	0,75m² 5,50m 1 0,50m	((5,50-0,5) X 0,75)
8.6	SEINFRA	C0027	ADENSAMENTO/REGULARIZAÇÃO SUPERFICIAL DE CONCRETO C/REGUA SIMPLES L= 3m	LARGURA 01 QUANTIDADE 01 COMPRIMENTO DESCONTO GRELHA	5,50m 1 6,00m 0,50m	((5,50-0,5)) X 6,00
8.7	SEINFRA	C1436	GRELHA DE FERRO P/ CALHAS E CAIXAS	COMPRIMENTO QUANTIDADE 01 LARGURA	12,00m 1 0,25m	12 X 1 X 0,25
9.0			INSTALAÇÕES ELÉTRICAS			
9.1			FIOS, CABOS E ACESSÓRIOS			
9.1.1	SEINFRA	C0554	CABO EM PVC 1000V 4MM2	PARQUE INFANTIL CIRCUITO 01(F.N.T) CIRCUITO 02(F.N.T) CIRCUITO 03(F.N.T) CIRCUITO 04(F.N.T) PRAÇA 02 CIRCUITO 01(F.N.T) CIRCUITO 02(F.N.T) CIRCUITO 03(F.N.T) CIRCUITO 04(F.N.T) PRAÇA 01 CIRCUITO 01(F.N.T) CIRCUITO 02(F.N.T) CIRCUITO 03(F.N.T) CIRCUITO 04(F.N.T) CIRCUITO 05(F.N.T) CIRCUITO 06(F.N.T) CIRCUITO 07(F.N.T) PASSEIO 01 CIRCUITO 01(F.N.T) CIRCUITO 02(F.N.T) CIRCUITO 03(F.N.T) CIRCUITO 04(F.N.T) CIRCUITO 05(F.N.T) CIRCUITO 06(F.N.T) ATERRAMENTO PARQUE INFANTIL PRAÇA 01 PRAÇA 02 PASSEIO 01 PASSEIO 02	4,47m 4,77m 14,72m 44,30m 14,78m 33,49m 5,19m 8,96m 29,53m 17,11m 13,04m 35,93m 11,71m 8,74m 15,47m 19,08m 51,66m 6,34m 30,98m 55,53m 52,20m 19,04m 7,54m 32,19m 56,79m 66,15m 2,50m 10,00m 10,00m 10,00m 10,00m	(4,47+4,77+14,72+44,30+14,78+33,49+5,19+8,96+29,53+11,71+13,04+35,93+11,71+8,74+15,47+19,08+51,66+6,34+0,98+55,58+52,20+19,04+7,54+32,19+56,79+66,15) X 2,50
9.1.2	SEINFRA	C0547	CABO EM PVC 1000V 10MM2	PARQUE INFANTIL PRAÇA 01 PRAÇA 02 PASSEIO 01 PASSEIO 02	10,00m 10,00m 10,00m 10,00m	10,00 X 5 X 2
9.1.3	SEINFRA	C1167	ELETRODUTO PVC ROSC. D= 32mm (1")	COMPRIMENTO	434,38m	434,38m
9.2			BASES, CHAVES E DISJUNTORES			
9.2.1	SEINFRA	C1092	DISJUNTOR MONOPOLAR EM QUADRO DE DISTRIBUIÇÃO 10A	QUANTIDADE	25	25,00
9.2.2	SEINFRA	C1093	DISJUNTOR MONOPOLAR EM QUADRO DE DISTRIBUIÇÃO 16A	QUANTIDADE	1	1,00
9.2.3	SEINFRA	C1095	DISJUNTOR MONOPOLAR EM QUADRO DE DISTRIBUIÇÃO 20A	QUANTIDADE	2	2,00
9.2.3	SEINFRA	C1098	DISJUNTOR MONOPOLAR EM QUADRO DE DISTRIBUIÇÃO 32A	QUANTIDADE	2	2,00
9.2.4	SEINFRA	C3572	HASTE DE FERRO GALVANIZADO 1,20m PARA ATERRAMENTO (MUTIRÃO MISTO)	QUANTIDADE	10	10,00
9.2.5	SEINFRA	C3911	CONECTOR DE ATERRAMENTO TIPO K2C17-10mm BURDY	QUANTIDADE	10	10,00
9.2.6	SEINFRA	C0631	CAIXA EM ALVENARIA (40X40X50cm) DE 1/2 TUDOLO COMUM, LASTRO DE BRITA E TAMPA DE CONCRETO	QUANTIDADE	41	41,00
9.3			QUADROS / CAIXAS			
9.3.1	SEINFRA	C2066	QUADRO DE DISTRIBUIÇÃO DE LUZ SOBREPOR ATÉ 6 DIVISÕES, C/BARRAMENTO	QUANTIDADE	5	5,00
9.3.2	SEINFRA	C3576	MUTIRÃO MISTO - MINI POSTE H=1,50m REX MONO E ROZ DANA	QUANTIDADE	5	5,00
9.3.3	SEINFRA	C3578	MUTIRÃO MISTO - QUADRO DE MEDIÇÃO PADRÃO COELCE	QUANTIDADE	5	5,00
9.3.4	SEINFRA	C2012	POSTE P/EDIFICAÇÕES POTÊNCIA INSTALADA ATÉ 5KW	QUANTIDADE	5	5,00



ORÇAMENTO: URBANIZAÇÃO NO ENTORNO DO AÇUDE VELHO
LOCALIZAÇÃO: PERÍMETRO DO AÇUDE VELHO, SEDE DO MUNICÍPIO

DATA: OUTUBRO/2023

MEMORIAL DE CÁLCULO

MEMORIAL DE CÁLCULO						
9.4			LAMPÁDAS E LUMINÁRIAS			
9.4.1	COMPOSIÇÃO	CP0002	POSTE DE CONCRETO CIRCULAR, RESISTÊNCIA NOMINAL 200KG, H=8,00M, COM QUATRO LUMINÁRIAS LED 150W	QUANTIDADE	10	10,00
9.4.2	COMPOSIÇÃO	CP0003	POSTE DE CONCRETO CIRCULAR, RESISTÊNCIA NOMINAL 200KG, H=10,00M, COM QUATRO LUMINÁRIAS LED 150W	QUANTIDADE	13	13,00
9.4.3	COMPOSIÇÃO	CP0004	POSTE METÁLICO DECORATIVO CURVO FLANGEADO H=4,0m PARA UMA LUMINÁRIA DE LED 100W	QUANTIDADE	9	9,00
9.4.4	SINAPI	97600	REFLETOR EM ALUMÍNIO, DE SUPORTE E ALÇA, COM 1 LÂMPADA VAPOR DE MERCÚRIO DE 125 W, COM REATOR ALTO FATOR DE POTÊNCIA - FORNECIMENTO E INSTALAÇÃO. AF_02/2020	QUANTIDADE	6	6,00
10.0			INSTALAÇÕES HIDRÁULICAS			
10.1			INSTALAÇÕES			
10.1.1	SEINFRA	C2616	TUBO PVC SOLD. MARROM D= 25mm (3/4")	COMPRIMENTO PRAÇA 02	8,40m	8,40m
10.1.2	SEINFRA	C2617	TUBO PVC SOLD. MARROM D= 32mm (1")	COMPRIMENTO PRAÇA 01 COMPRIMENTO PRAÇA 02 COMPRIMENTO PARQUE INFANTIL COMPRIMENTO PASSEIO	57,04m 19,44m 9,57m 220,63m	57,04 + 19,44 + 9,57 + 220,63
10.1.3	SEINFRA	C2382	TÊ PVC SOLD. MARROM D= 32mm (1")	QUANTIDADE PRAÇA 01 QUANTIDADE PRAÇA 02 QUANTIDADE PARQUE INFANTIL QUANTIDADE PASSEIO	2 2 0 2	6,00
10.1.4	SEINFRA	C1542	JOELHO OU CURVA PVC ROSC. D=1" (32mm)	QUANTIDADE	6	6,00
10.1.5	SEINFRA	C1547	JOELHO OU CURVA PVC ROSC. D=3/4" (25mm)	QUANTIDADE	4	4,00
10.1.6	SEINFRA	C1561	JOELHO REDUÇÃO PVC SOLD./ROSCA D=32mmX3/4"	QUANTIDADE	2	2,00
10.1.7	SEINFRA	C2400	TÊ REDUÇÃO PVC ROSC. D= 3/4X1/2" (25X20mm)	QUANTIDADE	2	2,00
10.1.8	SEINFRA	C3601	REGISTRO DE PRESSÃO D=20mm (3/4") - PADRÃO POPULAR	QUANTIDADE	4	4,00
10.1.9	SEINFRA	C0632	CAIXA EM ALVENARIA (60X60X60cm) DE 1/2 TIJOLO COMUM, LASTRO DE BRITA E TAMPA DE CONCRETO	QUANTIDADE	7	7,00
10.1.10	SEINFRA	C2506	TORNEIRA DE PRESSÃO P/JARDIM DE 3/4"	QUANTIDADE	7	7,00
10.1.11	SEINFRA	C0797	CHUVEIRO PLÁSTICO (INSTALADO)	QUANTIDADE	4	4,00
10.2			EPELHO D'ÁGUA			
10.2.1	SEINFRA	C0855	CAIXA SIFONADA DE FERRO D= 150mm	QUANTIDADE	1	1,00
10.2.2	SEINFRA	C2628	TUBO PVC SOLD. MARROM INCL. CONEXÕES D= 50mm (1 1/2")	COMPRIMENTO	24,22m	24,22m
10.2.3	SEINFRA	C2384	TÊ PVC SOLD. MARROM D= 50mm (1 1/2")	QUANTIDADE	2	2,00
10.2.4	SEINFRA	C1540	JOELHO OU CURVA PVC ROSC. D=1 1/2" (50mm)	QUANTIDADE	1	1,00
10.2.5	SEINFRA	C0443	BOMBA CENTRÍFUGA DE 1 CV, INCLUSIVE MAT. DE SUCCÃO	QUANTIDADE	1	1,00
10.2.6	SEINFRA	C2712	VÁLVULA DE RETENÇÃO HORIZONTAL D= 50mm (2")	QUANTIDADE	1	1,00
10.2.7	SEINFRA	C2065	QUADRO DE COMANDO DE BOMBAS - COMPLETO	QUANTIDADE	1	1,00
10.2.8	SEINFRA	C2161	REGISTRO DE GAVETA BRUTO D= 50mm (2")	QUANTIDADE	2	2,00
10.2.9	SEINFRA	C3656	ADAPTADOR PVC P/ REGISTRO 50mm (1 1/2")	QUANTIDADE	2	2,00
10.2.10	SEINFRA	C1607	LASTRO DE CONCRETO IMPERMEABILIZADO E=6CM	COMPRIMENTO LARGURA	1,30m 1,30m	1,30 X 1,30
10.2.11	SEINFRA	C0604	CAIXA DE INSPEÇÃO EM ALVENARIA - 1 TIJOLO COMUM	COMPRIMENTO LARGURA	1,50M 1,50M	1,50 X 1,50
10.2.12	SEINFRA	C1970	PORTA DE FERRO EM CHAPA	COMPRIMENTO LARGURA	1,50M 1,50M	1,50 X 1,50
11.0			ACESSIBILIDADE			
11.1	SEINFRA	C1611	LASTRO DE CONCRETO REGULARIZADO ESP = 5CM	ÁREA DO PISO DIRECIONAL ÁREA DO PISO ALERTA	253,52m² 23,95m²	253,52+23,95

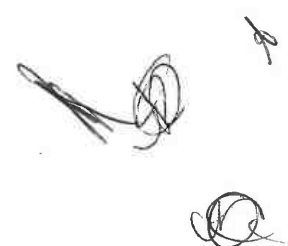



ORÇAMENTO: URBANIZAÇÃO NO ENTORNO DO AÇUDE VELHO
 LOCALIZAÇÃO: PERÍMETRO DO AÇUDE VELHO, SEDE DO MUNICÍPIO

DATA: OUTUBRO/2023

MEMORIAL DE CÁLCULO						
11.2	SEINFRA	C4624	PISO PODOTÁTIL EXTERNO EM PMC ESP. 3CM. ASSENTADO COM ARGAMASSA (FORNECIMENTO E ASSENTAMENTO)	ÁREA DO PISO DIRECIONAL ÁREA DO PISO ALERTA	253,52m ² 23,95m ²	253,52+23,95
12.0: SINALIZAÇÃO VERTICAL/HORIZONTAL						
12.1: SINALIZAÇÃO HORIZONTAL						
12.1.1	SEINFRA	C3220	FAIXA HORIZONTAL/TINTA REFLETIVA/RESINA ACRÍLICA	LARGURA 01 QUANTIDADE 01 COMPRIMENTO LARGURA DA GRELHA	5,50m 1 6,00m 0,50m	((5,50-0,50) X 1) X 6,00
12.2: SINALIZAÇÃO VERTICAL						
12.2.2	SEINFRA	C3356	PLACA INDICATIVA/EDUCATIVA/SERVIÇOS REFLETIVA EM AÇO GALVANIZADO	ÁREA DA PLACA QUANTIDADE	0,28m ² 2	0,28 X 2
13.0: PINTURA						
13.1	SEINFRA	C2667	VERNIZ 3 DEMÃOS EM ESQUADRIAS DE MADEIRA	QUANTIDADE DE VIGAS (6 X 3)" PERÍMETRO DE VIGAS (6 X 3)" COMPRIMENTO DE VIGAS (6 X 3)" QUANTIDADE DE VIGAS (10 X 4)" PERÍMETRO DE VIGAS (10 X 4)" COMPRIMENTO DE VIGAS (10 X 4)" PERÍMETRO DOS PILARES (20 X 20)" QUANTIDADE DOS PILARES ALTURA ÚTIL DOS PILARES QUANTIDADE DE CARAMANCHÕES QUANTIDADE DE BANCOS 01 QUANTIDADE DE PRANCHAS(2,00m) PERÍMETRO DA SEÇÃO DAS PRANCHAS ÁREA DAS CERCAS DE MADEIRA LADOS	48 0,18m 2,10m 2 0,28m 9,60m 0,80m 8 2,50m 2 11 6 0,40m 100,45 2	((48 X 0,18 X 2,10) + (2 X 0,28 X 9,60) + (0,80 X 8 X 2,50) X 2 + (11 X 2 X 6 X 0,40) + 100,45 X 2
14.0: PISAGISMO						
14.1	SEINFRA	C1430	GRAMA EM PLACAS E=6 CM FORNECIMENTO E PLANTIO	QUANTITATIVO	353,08m ²	353,08m ²
15.0: URBANIZAÇÃO						
15.1: CANTEIRO TIPO 01						
15.1.1	SEINFRA	C0367	BANQUETA/ MEIO FIO DE CONCRETO PRÉ-MOLDADO (1,00x0,25x0,15m)	PERÍMETRO POR CANTEIRO QUANTIDADE	9,45m 12	(12 X 9,45)
15.2: CANTEIRO TIPO 02						
15.2.1	SEINFRA	C0060	ALVENARIA DE TIJOLO REFRATÁRIO 1 VEZ C/ARGAMASSA 1 4+100 Kg CIMENTO	ALTURA BANCO 01 LARGURA BANCO 01 QUANTIDADE DE BANCOS 01 QUANTIDADE DE MURETAS POR BANCO 01 PERÍMETRO CANTEIRO CENTRAL	0,50m 0,50m 11 6 3,60m	(0,50 X 0,50 X 11 X 6) + (3,60 X 5 X 11)
15.2.2	SEINFRA	I2407	PRANCHA EM MADEIRA DE LEI	QUANTIDADE DE PRANCHAS(2,00m) ESPESSURA DA PRANCHA LARGURA DA PRANCHA QUANTIDADE DE BANCOS 01	6 0,95m 0,15m 11	(6 X 2,00 X 0,05 X 0,15 X 11)
15.3: MIRANTE						
15.3.1	SEINFRA	C0074	ALVENARIA DE TIJOLO CERÂMICO FURADO (9x19x19)cm C/ARGAMASSA MISTA DE CAL HIDRATADA ESP=20 cm	PERÍMETRO ALTURA	2,25m 0,50m	2,25 X 0,50
15.3.2	SEINFRA	C0073	ALVENARIA DE TIJOLO CERÂMICO FURADO (9x19x19)cm C/ARGAMASSA MISTA DE CAL HIDRATADA ESP = 10cm (1 2 8)	PERÍMETRO EXTERNO PERÍMETRO INTERNO ALTURA	8,72m 4,03m 0,50m	(8,72 + 4,03) X 0,50
15.3.3	SEINFRA	C0776	CHAPISCO C/ ARGAMASSA DE CIMENTO E AREIA S/PENEIRAR TRAÇO 1:3 ESP= 5mm P/ PAREDE	PERÍMETRO EXTERNO PERÍMETRO INTERNO ALTURA	8,72m 8,34m 0,50m	(8,72 + 8,34) X 0,50
15.3.4	SEINFRA	C1217	EMBOÇO C/ ARGAMASSA MISTA CIMENTO, CAL HIDRATADA E AREIA S/ PENEIRAR TRAÇO 1:2:11 ESP=20 mm P/ TETO	PERÍMETRO EXTERNO PERÍMETRO INTERNO ALTURA	8,72m 8,34m 0,50m	(8,72 + 8,34) X 0,50
15.3.5	SEINFRA	C4442	CERÂMICA ESMALTADA C/ ARG. PRÉ-FABRICADA ATÉ 10x10cm (100cm ²) - DECORATIVA - P/ PAREDE	PERÍMETRO EXTERNO PERÍMETRO INTERNO ALTURA	8,72m 8,34m 0,50m	(8,72 + 8,34) X 0,50
15.3.6	SEINFRA	C4445	CERÂMICA ESMALTADA C/ ARG. PRÉ-FABRICADA ACIMA DE 30x30cm (900cm ²) - PEI-5/PEI-4 - P/ PAREDE	ÁREA DO BANCO	1,30m ²	1,30m ²
15.3.7	SEINFRA	C1120	REJUNTAMENTO C/ ARG. PRÉ-FABRICADA, JUNTA ATÉ 2mm EM CERÂMICA, ATÉ 30x30 cm (900 cm ²) (PAREDE/PISO)	PERÍMETRO EXTERNO PERÍMETRO INTERNO ALTURA ÁREA DO BANCO	8,72m 8,34m 0,50m 1,30m ²	(8,72 + 8,34) X 0,50 + 1,30
15.3.8	SEINFRA	C4646	CORRIMÃO DUPLA ALTURA EM AÇO INOX DIAM 1 1/2	COMPRIMENTO	8,55m	8,55m
15.4: CARAMANCHÃO						
15.4.1	SEINFRA	C1256	ESCAVAÇÃO MANUAL CAMPO ABERTO EM TERRA ATÉ 2M	QUANTIDADE DE PILARES (P1) QUANTIDADE DE CARAMANCHÕES ALTURA LARGURA	8 2 0,80m 0,50m	8 X 2 X (0,50 X 0,50 X 0,80)
15.4.2	SEINFRA	C0057	ALVENARIA DE PEDRA ARGAMASSADA (TRAÇO 1:4) C/AGREGADOS PRODUZIDOS (S/TRANSP)	QUANTIDADE DE PILARES (P1) QUANTIDADE DE CARAMANCHÕES ALTURA LARGURA	8 2 0,30m 0,20m	8 X 2 X (0,20 X 0,20 X 0,30)
12.4.3	SEINFRA	C2678	VIGA DE MADEIRA MACIÇA 6" X 3"	QUANTIDADE DE VIGAS (2,10m) QUANTIDADE DE CARAMANCHÕES	48 2	48 X 2 X 2,10

Handwritten signatures and initials at the bottom right of the page.

ORÇAMENTO: URBANIZAÇÃO NO ENTORNO DO AÇUDE VELHO
LOCALIZAÇÃO: PERÍMETRO DO AÇUDE VELHO, SEDE DO MUNICÍPIO

DATA: OUTUBRO/2023

MEMORIAL DE CÁLCULO						
12.4.4	SEINFRA	C3721	VIGA DE MADEIRA MACIÇA 10"x 4"	QUANTIDADE DE VIGAS V1 (8,60m) QUANTIDADE DE CARAMANCHÕES	2 2	9,60 X 2 X 2
12.4.5	SEINFRA	C3522	PILAR EM MADEIRA LIMPA DE 1ª QUALIDADE 20cmX20cm	ALTURA DOS PILARES QUANTIDADE DE PILARES (P1) QUANTIDADE DE CARAMANCHÕES	3,00m 8 2	3,00 X 8 X 2
15.5			LIXEIRAS			
15.5.1	SEINFRA	17402	MANILHA DE CONCRETO CA-2 DN 600mm	QUANTIDADE	47	47,00
15.6			CERCA DE MADEIRA			
15.6.1	SEINFRA	C0741	CERCA DE MADEIRA C/ TRAVESSAS DE MADEIRA	COMPRIMENTO ALTURA	100,45m 1,00m	100,45 X 1,00
15.7			PARQUE INFANTIL			
15.7.1	SEINFRA	C2860	LASTRO DE AREIA ADQUIRIDA	ÁREA DO LASTRO ALTURA	69,00m² 0,10m	69,00 X 0,10
15.7.2	SEINFRA	C0352	BALANÇO ANDORINHA C/03 CADEIRAS, CONFECCÃO EM TUBO VAPOR E PINTURA ESMALTE SINTÉTICO	QUANTIDADE	1	1,00
15.7.3	SEINFRA	C3000	GANGORRA C/ 03 PRANCHAS, CONFECCÃO EM TUBO VAPOR E PINTURA ESMALTE SINTÉTICO	QUANTIDADE	1	1,00
15	SEINFRA	C0926	CARROSSEL DE RODA	QUANTIDADE	1	1,00
15.7.5	SEINFRA	CP0005	PLAYGROUND DE MADEIRA GRANDE COM 14 BRINQUEDOS	QUANTIDADE	1	1,00
15.8			PAREDE PARA ESCALADA			
15.8.1	SEINFRA	C0776	CHAPISCO C/ ARGAMASSA DE CIMENTO E AREIA S/PENEIRAR TRAÇO 1:3 ESP = 5mm P/ PAREDE	ÁREA DA PAREDE	27,12m²	27,12m²
15.8.2	SEINFRA	C3408	REBOCO C/ ARGAMASSA DE CIMENTO E AREIA S/ PENEIRAR, TRAÇO 1:3	ÁREA DA PAREDE	27,12m²	27,12m²
15.8.3	SEINFRA	C1207	EMASSAMENTO DE PAREDES EXTERNAS 2 DEMÃOS C/MASSA ACRÍLICA	ÁREA DA PAREDE	27,12m²	27,12m²
15.8.4	SEINFRA	C1616	LATEX TRÊS DEMÃOS EM PAREDES EXTERNAS S/MASSA	ÁREA DA PAREDE	27,12m²	27,12m²
15.8.5	SEINFRA	C1867	PEDRAS NATURAIS DECORATIVAS, C/ARGAMASSA MISTA CIMENTO, CAL HIDRATADA E AREIA	ÁREA DOS PEGADORES QUANTIDADE	0,15m² 40	40 X 0,15
15.9			ESCALADA/RAMPA DE ACESSIBILIDADE			
15.9.1	SEINFRA	C0057	ALVENARIA DE PEDRA ARGAMASSADA (TRAÇO 1:4) C/AGREGADOS PRODUZIDOS (S/TRANSP)	PERÍMETRO 01 RAMPA(QUANTIDADE 1) PERÍMETRO 02 RAMPA(QUANTIDADE 5) PERÍMETRO 03 RAMPA(QUANTIDADE 2) PERÍMETRO 04 RAMPA (QUANTIDADE 2) PERÍMETRO FUNDO ESCADA PERÍMETRO LATERAL ESCADA PERÍMETRO FRONTAL ESCADA ALTURA LARGURA	24,00m 22,50m 4,50m 3,00m 7,00m 7,30m 4,83m 0,30m 0,30m	(24,00 + (22,50 X 5) + (4,50 X 2) + (3,00 X 2) + (7 + 4 83 7,30)) X 0,30 X 0,30
15.9.2	SEINFRA	C4592	ALVENARIA DE EMBASAMENTO EM TJOLO CERÂMICO FURADO C/ ARGAMASSA CIMENTO E AREIA 1:4	PERÍMETRO 01(QUANTIDADE 1) PERÍMETRO 02(QUANTIDADE 5) PERÍMETRO 03(QUANTIDADE 2) PERÍMETRO FUNDO ESCADA PERÍMETRO LATERAL ESCADA PERÍMETRO FUNDOS ESCADA PERÍMETRO MÍDIO ESCADA ALTURA RAMPA 01 ALTURA RAMPA 02 ALTURA 01 ALTURA 02 ALTURA 03 ESPESURA	24,00m 22,50m 3,00m 7,00m 7,30m 7,00m 6,01m 2,16m 1,08m 2,16m 1,44m 0,72m 0,20m	((24 X (2,16+1,44)2 + 3 X 1,44 X 2 + 22,50 X (1,44+0,72) X 2 + 22,50 X (0,72 + 0,00)2 X 2 + 3 X 0,72 X 2 + (7,30 1,08 + 7,00 X 2,16 + 6,01 X 1,08)) X 0,20
15.9.3	SEINFRA	C0089	ANEL DE IMPERMEABILIZAÇÃO C/ARMAÇÃO EM FERRO	PERÍMETRO 01(QUANTIDADE 1) PERÍMETRO 02(QUANTIDADE 5) PERÍMETRO 03(QUANTIDADE 1) PERÍMETRO 04(QUANTIDADE 2) ALTURA LARGURA PERÍMETRO FUNDO ESCADA PERÍMETRO LATERAL ESCADA PERÍMETRO MÍDIO ESCADA	24,00m 22,50m 4,50m 3,00m 0,30m 0,30m 7,00m 7,30m 6,01m	((24,00 + (22,50 X 5) + (4,50 X 2) + (3,00 X 2) + (7 + 6 0 7,30)) X 0,10 X 0,20 X 2 (INFERIOR/SUPERIOR)
15.9.4	SEINFRA	C0843	CONCRETO PMIBR , FCK 25 MPa COM AGREGADO ADQUIRIDO	ALTURA TOTAL PILARES 01 ALTURA TOTAL PILARES 02 ALTURA TOTAL PILARES 03 ALTURA PILARES ESCADA ÁREA(0,20 X 0,20)m²	28,08m 16,56m 5,04m 7,74m 0,10m²	(28,08 + 16,56 + 5,04 + 7,74) X 0,20 X 0,20
15.9.5	SEINFRA	C0216	ARMADURA CA-50A MÉDIA D= 6,3 A 10,0mm	COMPRIMENTO TOTAL QUANTIDADE DE BARRAS 10,00mm PESO POR METRO ALTURA PILARES ESCADA	49,68m 4 0,613KG 9,27m	(49,68+9,27) X 4 X 0,613

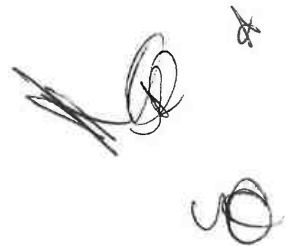



ORÇAMENTO: URBANIZAÇÃO NO ENTORNO DO AÇUDE VELHO
 LOCALIZAÇÃO: PERÍMETRO DO AÇUDE VELHO, SEDE DO MUNICÍPIO

MEMORIAL DE CÁLCULO

15.9.6	SEINFRA	C0217	ARMADURA CA-60 FINA D=3,40 A 5,40mm	COMPRIMENTO TOTAL ALTURA PILARES ESCADA ESPACAMENTO DOS ESTRIBOS PESO POR METRO PERÍMETRO DO ESTRIBO PERÍMETRO DO PILAR	49,68m 9,27m 20cm 0,196KG 0,80m 0,80m	((49,68+9,27)/0,20) X 0,80) X (0,196)
15.9.7	SEINFRA	C1399	FORMA PLANA CHAPA COMPENSADA PLASTIFICADA ESP = 12mm UTIL 5X	QUANTIDADE ALTURA	3 2,50m	0,80 X 3 X 2,50
15.9.8	SEINFRA	C4420	LAJE PRÉ-FABRICADA P/ FÓRRO - VÃO ACIMA DE 4,01 m	ÁREA DA RAMPA	19,51m²	19,51m²
15.9.9	SEINFRA	C2179	REGULARIZAÇÃO DE BASE C/ ARGAMASSA CIMENTO E AREIA S/ PENEIRAR, TRAÇO 1.4 - ESP= 3cm	ÁREA DA RAMPA	108,05m²	108,05m²
15.9.10	SEINFRA	C5023	PISO INTERTRAVADO TIPO TJOILINHO (20 X 10 X 4CM), CINZA - COMPACTAÇÃO MECANIZADA	ÁREA DO PATAMAR DA ESCADA	19,51m²	19,51m²
15.9.11	SEINFRA	C0776	CHAPISCO C/ ARGAMASSA DE CIMENTO E AREIA S/PENEIRAR TRAÇO 1:3 ESP = 5mm P/ PAREDE	PERÍMETRO DA ESCADA ALTURA DO ESPELHO ÁREA LATERAL FRONTAL E FUNDOS ÁREA FUNDOS	70,98m 0,18m 42,44m² 4,32m²	70,98 X 0,18 + 42,44 X 2 + 4,32
15.9.12	SEINFRA	C3408	REBOCO C/ ARGAMASSA DE CIMENTO E AREIA S/ PENEIRAR, TRAÇO 1:3	PERÍMETRO DA ESCADA ALTURA DO ESPELHO ÁREA LATERAL FRONTAL E FUNDOS ÁREA FUNDOS	70,98m 0,18m 42,44m² 4,32m²	70,98 X 0,18 + 42,44 X 2 + 4,32
15	SEINFRA	C4646	CORRIMÃO DUPLA ALTURA EM AÇO INOX DIAM 1 1/2	COMPRIMENTO RAMPA COMPRIMENTO ESCADA	144,00m 7,30m	144,00 + 7,30
15.10			CHUVEIRO			
15.10.1	SEINFRA	C0057	ALVENARIA DE PEDRA ARGAMASSADA (TRAÇO 1:4) C/AGREGADOS PRODUZIDOS (S/TRANSP)	PERÍMETRO ALTURA LARGURA QUANTIDADE	2,50m 0,30m 0,30m 4	2,50 X 0,30 X 0,30 X 4
15.10.2	SEINFRA	C0073	ALVENARIA DE TJOLO CERÂMICO FURADO (9x19x19)cm C/ARGAMASSA MISTA DE CAL HIDRATADA ESP = 10cm (1:2,0)	PERÍMETRO ALTURA QUANTIDADE	2,10m 1,80m 4	2,10 X 1,80 X 4
15.10.3	SEINFRA	C0074	ALVENARIA DE TJOLO CERÂMICO FURADO (9x19x19)cm C/ARGAMASSA MISTA DE CAL HIDRATADA ESP=20 cm	ALTURA QUANTIDADE LADOS	1,80m 4 2	1,80 X 4 X 2
15.10.4	SEINFRA	C0089	ANEL DE IMPERMEABILIZAÇÃO C/ARMAÇÃO EM FERRO	PERÍMETRO ALTURA LARGURA SUPERIOR/INFERIOR QUANTIDADE	2,50m 0,1 0,1 2 4	2,50 X 0,10 X 0,10 X 4 X 2
15.10.5	SEINFRA	C4449	LAJE PRÉ-FABRICADA P/ FÓRRO - VÃO ATÉ 2 m	PERÍMETRO LARGURA QUANTIDADE	2,50m 0,20m 4	2,50 X 0,20 X 4
15.10.6	SEINFRA	C0776	CHAPISCO C/ ARGAMASSA DE CIMENTO E AREIA S/PENEIRAR TRAÇO 1:3 ESP = 5mm P/ PAREDE	ÁREA QUANTIDADE	11,66m² 4	11,66 X 4
15.10.7	SEINFRA	C1221	EMBOÇO C/ ARGAMASSA DE CIMENTO E AREIA S/ PENEIRAR, TRAÇO 1.4	ÁREA QUANTIDADE	11,66m² 4	11,66 X 4
15.10.8	SEINFRA	C1867	PEDRAS NATURAIS DECORATIVAS, C/ARGAMASSA MISTA CIMENTO, CAL HIDRATADA E AREIA	ÁREA QUANTIDADE	3,78m² 4	3,78 X 4
15.10.9	SEINFRA	C4442	CERÂMICA ESMALTADA C/ ARG. PRÉ-FABRICADA ATÉ 10x10cm (100cm²) - DECORATIVA - P/ PAREDE	ALTURA QUANTIDADE	7,88m² 4	7,88 X 4
15.10.10	SEINFRA	C1123	REJUNTAMENTO C/ ARG. PRÉ-FABRICADA, JUNTA ATÉ 2mm EM CERÂMICA, ACIMA DE 30x30 cm (900 cm²) E PORCELANATOS (PAREDE/PISO)	ALTURA QUANTIDADE	7,88m² 4	7,88 X 4
15.11			CONTENÇÃO LATERAL VERTEDEIRO			
15.11.1	SEINFRA	C2789	ESCAVAÇÃO MECÂNICA SOLO DE 1A CAT. PROF. ATÉ 2,00m	ÁREA LATERAL DA FUNDAÇÃO LARGURA QUANTIDADE	6,53m² 0,80m 2	6,53 X 0,80 X 2
15.11.2	SEINFRA	C0057	ALVENARIA DE PEDRA ARGAMASSADA (TRAÇO 1:4) C/AGREGADOS PRODUZIDOS (S/TRANSP)	ÁREA LATERAL FUNDAÇÃO + SUPERIOR LARGURA QUANTIDADE	26,24m² 0,80m 2	26,24 X 0,8 X 2
15.11.3	SEINFRA	C0776	CHAPISCO C/ ARGAMASSA DE CIMENTO E AREIA S/PENEIRAR TRAÇO 1:3 ESP = 5mm P/ PAREDE	ÁREA LATERAL FUNDAÇÃO + SUPERIOR QUANTIDADE LADOS	19,71m² 2 2	19,71 X 2 X 2
15.11.4	SEINFRA	C3408	REBOCO C/ ARGAMASSA DE CIMENTO E AREIA S/ PENEIRAR, TRAÇO 1:3	ÁREA LATERAL FUNDAÇÃO + SUPERIOR QUANTIDADE LADOS	19,71m² 2 2	19,71 X 2 X 2
16			RECUPERAÇÃO TALUDE DA BARRAGEM			
16.1	SEINFRA	C3234	REVESTIMENTO COM SOLO (PIÇARRA) (S/TRANSP)	COMPRIMENTO DO TALUDE DE MONTANTE COMPRIMENTO DO TALUDE DE JUSANTE EXTENSÃO DO TALUDE DE MONTANTE EXTENSÃO DO TALUDE DE JUSANTE	7,35m 6,43m 247,00m 225,00m	7,35 X 247 + 6,43 X 225
16.2	SEINFRA	C3108	REVESTIMENTO VEGETAL DE TALUDES	COMPRIMENTO DO TALUDE DE MONTANTE COMPRIMENTO DO TALUDE DE JUSANTE EXTENSÃO DO TALUDE DE MONTANTE EXTENSÃO DO TALUDE DE JUSANTE DESCONTO ÁREA DO LETREIRO	7,35m 6,43m 247,00m 225,00m 35,10m²	7,35 X 247 + 6,43 X 225 - 35,10

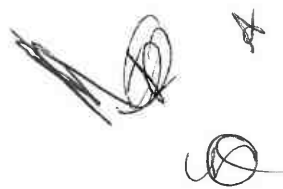

ORÇAMENTO: URBANIZAÇÃO NO ENTORNO DO AÇUDE VELHO
 LOCALIZAÇÃO: PERÍMETRO DO AÇUDE VELHO, SEDE DO MUNICÍPIO

DATA: OUTUBRO/2023

MEMORIAL DE CÁLCULO

16.3	SEINFRA	C3067	DESCIDA D'ÁGUA EM CALHA PRÉ-MOLDADA DE CONCRETO D= 0,40m	COMPRIMENTO QUANTIDADE	6,50m 9	9 X 6 50	
16.4	SEINFRA	C1867	PEDRAS NATURAIS DECORATIVAS, C/ARGAMASSA MISTA CIMENTO, CAL HIDRATADA E AREIA	ÁREA DO LETREIRO DE PEDRA	35,10m ²	35,10m ²	
DRENAGEM/VERTEDOURO							
17.1	SEINFRA	C3182	ESCAVAÇÃO CARGA TRANSP 1-CAT ATÉ 200M	ÁREA EM VISTA FRONTAL COMPRIMENTO QUANTIDADE	1,57m ² 7,50m 2	1,57 X 7,50 X 2	
17.2	SEINFRA	C3051	RETIRADA DE TUBOS DE CONCRETO D=100cm	COMPRIMENTO QUANTIDADE	6,00m 3	3 X 6	
17.3	SEINFRA	C2876	LOCAÇÃO E NIVELAMENTO DE REDE DE ESGOTO/EMISSÁRIO/DRENAGEM	COMPRIMENTO DA TUBULAÇÃO QUANTIDADE	8,00m 5	8 X 5	
17.4	SEINFRA	C4325	AQUISIÇÃO, ASSENT. E REJUNT. DE TUBO DE CONCRETO ARMADO D=100 cm, SOBRE BERÇO DE CONCRETO MOLDADO "IN LOCO", FCK > 10MPa	COMPRIMENTO DA TUBULAÇÃO QUANTIDADE	8,00m 5	8 X 5	
17.5	SEINFRA	C0408	BOCA DE BUEIRO SIMPLES CAPEADO (1,00 X 1 00m)	QUANTIDADE	10	10	
18.0 LIMPEZA							
18.0	SEINFRA	C3447	LIMPEZA DE PISO EM ÁREA URBANIZADA	ÁREA DE GRAMA ÁREA DE PISO INTERTRAVADO (20 X 10 X 4)CM ² ÁREA DE INTERTRAVADO 16 FACES PEDRA CARIRI ÁREA DE SARJETA ÁREA DE PISO PODOATIL	353,08m ² 1283,46m ² 1468,51m ² 811,07m ² 28,04m ² 277,47m ²	353,08 + 1283,46 + 1468,51 + 811,07 + 28,04 + 277,47	
19.0 SERVIÇOS PRELIMINARES							
1.1	SEINFRA	C1630	LOCAÇÃO DA OBRA - EXECUÇÃO DE GABARITO	COMPRIMENTO LARGURA	14,00m 7,00m	14,00 X 7,00	
2.0 MOVIMENTO DE TERRA							
2.1	SEINFRA	C1256	ESCAVAÇÃO MANUAL CAMPO ABERTO EM TERRA ATÉ 2M	V2 A V10(VIGAS DE FUNDAÇÃO)X 12 X 20m ³ V1(VIGAS DE FUNDAÇÃO)X 12 X 25m ³ ALTURA LARGURA SAPATAS (DIMENSÕES/QUANTIDADE) (0,60 X 0,60) X 1 (0,70 X 0,70) X 1 (0,95 X 0,95) X 1 (0,80 X 0,80) X 1 (0,90 X 0,90) X 9 (1,05 X 1,05) X 4 ALTURA MÉDIA SAPATAS	43,45m 12,60m 0,60m 0,30m 0,36 0,49 0,90 0,64 0,81 1,10 1,00m	(56,05 X 0,60 X 0,30) + (0,35 X 1 + 0,49 X 1 + 0,90 X 1 + 0,64 X 1 + 0,81 X 9 + 1,10 X 4) X 1,00	
3.0 ESTRUTURA							
3.1 FUNDAÇÕES							
4.1.1	SEINFRA	C1611	LASTRO DE CONCRETO REGULARIZADO ESP = 5CM	PERÍMETRO DA FUNDAÇÃO LARGURA	56,05m 0,30m	56,05 X 0,30	
4.1.2	SEINFRA	C0830	CONCRETO CICLÓPICO FCK 15 MPa COM AGREGADO ADQUIRIDO	PERÍMETRO DA FUNDAÇÃO ALTURA LARGURA	56,05m 0,20m 0,30m	(56,05) X 0,30 X 0,20	
4.1.3	SEINFRA	C0056	ALVENARIA DE EMBASAMENTO DE TIJOLO FURADO, C/ ARGAMASSA MISTA C/ CAL HIDRATADA (1:2:8)	PERÍMETRO DA FUNDAÇÃO ALTURA LARGURA	56,05m 0,20m 0,20m	(56,05) X 0,20 X 0,20	
3.2 ESTRUTURA							
4.2	SEINFRA	C0843	CONCRETO P/VIBR., FCK 25 MPa COM AGREGADO ADQUIRIDO	VOLUME DE CONCRETO	13,70m ³	13,70	
4.2.2	SEINFRA	C0216	ARMADURA CA-50A MÉDIA D= 6,3 A 10,0mm	DIÂMETRO 8,0mm DIÂMETRO 10,0mm DIÂMETRO 6,3mm	274,80 205,40 0,50	274,80 + 205,40 + 0,50	
4.2.3	SEINFRA	C0215	ARMADURA CA-50A GROSSA D= 12,6 A 25,0mm	DIÂMETRO 12,5mm	228,90	228,90	
4.2.4	SEINFRA	C0217	ARMADURA CA-60 FINA D=3,40 A 6,40mm	DIÂMETRO 5,00mm	191,70	191,70	
4.2.5	SEINFRA	C1399	FORMA PLANA CHAPA COMPENSADA PLASTIFICADA, ESP = 12mm UTIL 5X	ÁREA DE FORMA PERÍMETRO DO FUNDO A SER DESCONTADO LARGURA	151,30m ² 56,05m 0,12m	151,30 - (56,05 X 0,12)	
4.2.6	SEINFRA	C4449	LAJE PRÉ-FABRICADA P/ FÓRRO - VÃO ATÉ 2 m	ÁREA DE LAJE	13,34m ²	13,34m ²	
4.2.7	SEINFRA	C4419	LAJE PRÉ-FABRICADA P/ FÓRRO - VÃO DE 3,01 A 4 m	ÁREA DE LAJE	15,96m ²	15,96m ²	
4.0 PAREDES E PAINÉIS							
4.1	SEINFRA	C0073	ALVENARIA DE TIJOLO CERÂMICO FURADO (9x19x19)cm C/ARGAMASSA MISTA DE CAL HIDRATADA ESP = 10cm (1:2:8)	PERÍMETRO 01 PERÍMETRO 02 PERÍMETRO PLATIBANDA PÉ DIREITO 01(UTIL) PÉ DIREITO 02(UTIL) PÉ DIREITO PLATIBANDA	15,50m 12,75m 24,00m 2,50m 1,20m 1,20m	(15,50 X 2,50 + 12,75 X 1,20 + 24,00 X 1,20)	
4.2	SEINFRA	C2666	VERGA RETA DE CONCRETO ARMADO	ESQUADRIA/QUANTIDADE COMPRIMENTO J1(0,40 X 0,40) - 2 UNID P1 (0,80 X 2,10) - 1 UNID P2 (0,60 X 2,10) - 1 UNID P3 (0,90 X 2,10) - 1 UNID L1 (11,95 X 1,90) - 1 UNID TRANSPASSE/CADA LADO ALTURA LARGURA	0,80m 1,00m 0,80m 1,00m 12,75m 0,10m 0,10m 0,10m	(0,60 X 2 X 2 (LADOS) + 1,00 X 1 + 0,80 X 1 + 1 X 1 + 12,75 X 1 X 2(LADOS)) X 0,10 X 0,10	





ORÇAMENTO: URBANIZAÇÃO NO ENTORNO DO AÇUDE VELHO
 LOCALIZAÇÃO: PERÍMETRO DO AÇUDE VELHO, SEDE DO MUNICÍPIO

DATA: OUTUBRO/2023

MEMORIAL DE CÁLCULO

Item	Descrição	Quantidade	Unidade	Valor			
4.3	SEINFRA C4065	GRANITO POLIDO E=2cm, CINZA, ARGAMASSA DE CIMENTO E AREIA 1:4, C/ REJUNTAMENTO	PERÍMETRO	12,75m			
			LARGURA	0,50m			
				12,75 X 0,50			
REVESTIMENTO							
5.1 PAREDES INTERNAS							
5.1.1	SEINFRA C0776	CHAPISCO C/ ARGAMASSA DE CIMENTO E AREIA S/PENEIRAR TRAÇO 1:3 ESP = 5mm P/ PAREDE	QUANTITATIVOS	88,14m²			
5.1.2	SEINFRA C1221	EMBOÇO C/ ARGAMASSA DE CIMENTO E AREIA S/ PENEIRAR, TRAÇO 1:4	QUANTITATIVOS	88,14m²			
5.1.3	SEINFRA C3408	REBOCO C/ ARGAMASSA DE CIMENTO E AREIA S/ PENEIRAR, TRAÇO 1:3	QUANTITATIVOS	88,14m²			
5.1.4	SEINFRA C4445	CERÂMICA ESMALTADA C/ ARG. PRÉ-FABRICADA ACIMA DE 30x30cm (900cm²) - PEI-5/PEI-4 - P/ PAREDE	QUANTITATIVOS	88,14m²			
5.1.5	SEINFRA C1123	REJUNTAMENTO C/ ARG. PRÉ-FABRICADA, JUNTA ATÉ 2mm EM CERÂMICA, ACIMA DE 30x30 cm (900 cm²) E PORCELANATOS (PAREDE/PISO)	QUANTITATIVOS	88,14m²			
5.2 FORRO							
5.2.1	SEINFRA C4510	REBOCO DE GESSO SOBRE BLOCO DE CONCRETO E/OU TIJOLO CERÂMICO - FORNECIMENTO E EXECUÇÃO	QUANTITATIVOS	26,90m²			
6.3 PAREDES EXTERNAS							
5.3.1	SEINFRA C0776	CHAPISCO C/ ARGAMASSA DE CIMENTO E AREIA S/PENEIRAR TRAÇO 1:3 ESP = 5mm P/ PAREDE	LATERAL DIREITA				
			VERMELHO	6,00m²			
			TEXTURA	10,60m²			
			LATERAL ESQUERDA				
			TEXTURA	7,10m²			
			VERMELHO	3,93m²			
			FACHADA DOS FUNDOS				
			TEXTURA	21,20m²			
			VERMELHO	12,00m²			
			FACHADA FRONTAL				
			VERMELHO	9,60m²			
			TEXTURA	13,80m²			
			PILARES				
			ALTURA EXTERNA	2,70m			
PERÍMETRO	0,80m						
QUANTIDADE	9						
				6,00 + 10,60 + 7,10 + 3,93 + 21,20 + 12,00 + 9,60 + 13,80 (2,70 x 0,80 x 9)			
5.3.2	SEINFRA C1221	EMBOÇO C/ ARGAMASSA DE CIMENTO E AREIA S/ PENEIRAR, TRAÇO 1:4	LATERAL DIREITA				
			VERMELHO	6,00m²			
			LATERAL ESQUERDA				
			VERMELHO	3,93m²			
			FACHADA DOS FUNDOS				
			VERMELHO	12,00m²			
			FACHADA FRONTAL				
			VERMELHO	9,60m²			
			PILARES				
			ALTURA EXTERNA	1,50m			
			PERÍMETRO	0,80m			
			QUANTIDADE	9			
							6,00 + 3,93 + 12,00 + 9,60 + 1,50 X 0,80 X 9
			5.3.3	SEINFRA C3408	REBOCO C/ ARGAMASSA DE CIMENTO E AREIA S/ PENEIRAR, TRAÇO 1:3	LATERAL DIREITA	
TEXTURA	10,60m²						
LATERAL ESQUERDA							
TEXTURA	7,10m²						
FACHADA DOS FUNDOS							
TEXTURA	21,20m²						
FACHADA FRONTAL							
TEXTURA	13,80m²						
PILARES							
ALTURA EXTERNA	1,20m						
PERÍMETRO	0,80m						
QUANTIDADE	9						
							10,60 + 7,10 + 21,20 + 13,80 + 1,20 X 0,80 X 9
5	SEINFRA C4442	CERÂMICA ESMALTADA C/ ARG. PRÉ-FABRICADA ATÉ 10x10cm (100cm²) - DECORATIVA - P/ PAREDE				LATERAL DIREITA	
			VERMELHO	6,00m²			
			LATERAL ESQUERDA				
			VERMELHO	3,93m²			
			FACHADA DOS FUNDOS				
			VERMELHO	12,00m²			
			FACHADA FRONTAL				
			VERMELHO	9,60m²			
			PILARES				
			ALTURA EXTERNA	1,50m			
			PERÍMETRO	0,80m			
			QUANTIDADE	9			
							6,00 + 3,93 + 12,00 + 9,60 + 1,50 X 0,80 X 9
			5.3.5	SEINFRA C1102	REJUNTAMENTO C/ ARG. PRÉ-FABRICADA, JUNTA ATÉ 2mm EM CERÂMICA, ATÉ 10x10 cm (100 cm²) - DECORATIVA (PAREDE/PISO)	REVESTIMENTO 10 X 10	42,33m²
				42,33m²			
8.9 ESQUADRIAS							
8.1	SEINFRA C4951	VIDRO TEMPERADO INCOLOR C/ MASSA E=10MM, COLOCADO	ESQUADRIA/QUANTIDADE J1(0,40 X 0,40) - 2 UNID	ÁREA 0,16m²			
				0,16 X 2			
8.2	SEINFRA C4515	JANELA EM ALUMÍNIO ANODIZADO NATURAL/FOSCO, DE CORRER, COM BANDEIROLA E/OU PEITORIL, SEM VIDRO - FORNECIMENTO E MONTAGEM	ESQUADRIA/QUANTIDADE J1(0,40 X 0,40) - 2 UNID	ÁREA 0,16m²			
				0,16 X 2			
8.3	SEINFRA C1987	PORTA INTERNA DE CEDRO LISA COMPLETA UMA FOLHA (0,80 X 2,10)m	P1 (0,80 X 2,10) - 1 UNID	1,00			
				1,00			
8.4	SEINFRA C1985	PORTA INTERNA DE CEDRO LISA COMPLETA UMA FOLHA (0,60 X 2,10)m	P2 (0,60 X 2,10) - 1 UNID	1,00			
				1,00			
8.5	SEINFRA C4518	PORTA EM ALUMÍNIO ANODIZADO NATURAL/FOSCO, DE ABRIR, COM BANDEIROLA E/OU PEITORIL, SEM VIDRO - FORNECIMENTO E MONTAGEM	P3 (0,80 X 2,10) - 1 UNID	1,68m²			
				(0,80 X 2,10) X 1			
8.6	SEINFRA C4513	JANELA EM ALUMÍNIO ANODIZADO NATURAL/FOSCO, DE CORRER, SEM BANDEIROLA E/OU PEITORIL, SEM VIDRO - FORNECIMENTO E MONTAGEM	L1 (1,95 X 1,50) - 1 UNID	17,63m²			
				17,63m²			
8.7	SEINFRA C1869	PEITORIL DE GRANITO L= 15 cm	ESQUADRIA/QUANTIDADE	ÁREA			
			J1(0,40 X 0,40) - 2 UNID	0,16m²			
			TRANSPASSE/CADA LADO	0,025m			
				(0,45) X 2			

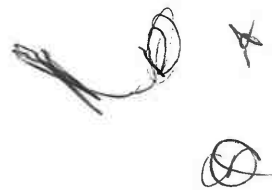



ORÇAMENTO: URBANIZAÇÃO NO ENTORNO DO AÇUDE VELHO
LOCALIZAÇÃO: PERÍMETRO DO AÇUDE VELHO, SEDE DO MUNICÍPIO

DATA: OUTUBRO/2023

MEMORIAL DE CÁLCULO

8		PISOS		QUANTITATIVOS	
7.1	SEINFRA	C2178	REGULARIZAÇÃO DE BASE C/ ARGAMASSA CIMENTO E AREIA S/ PENEIRAR, TRAÇO 1.4 - ESP= 3cm	92,90m ²	92,90m ²
7.2	SEINFRA	C3061	CERÂMICA ESMALTADA C/ ARG PRÉ-FABRICADA ACIMA DE 30x30 cm (900 cm ²) - PEI-5/PEI-4 - P/ PISO	26,90m ²	26,90m ²
7.3	SEINFRA	C1920	PISO INDUSTRIAL NATURAL ESP.= 12mm, INCLUS POLIMENTO (INTERNO)	66,00m ²	66,00m ²
7.4	SEINFRA	C1123	REJUNTAMENTO C/ ARG PRÉ-FABRICADA, JUNTA ATE 2mm EM CERÂMICA, ACIMA DE 30x30 cm (900 cm ²) E PORCELANATOS (PAREDE/PISO)	26,90m ²	26,90m ²
7.5	SEINFRA	C2284	SOLEIRA DE GRANITO L= 15cm:	P1 (0,80 X 2,10) - 1 UNID P2 (0,60 X 2,10) - 1 UNID P3 (0,80 X 2,10) - 1 UNID TRANSPASSE/CADA LADO	0,80m 0,60m 0,80m 0,025m (0,85 + 0,65 + 0,85)
8.0		COBERTA			
8.1	SEINFRA	C4460	MADEIRAMENTO P/ TELHA CERÂMICA - (RIPA, CAIBRO, LINHA)	ÁREA 01 ÁREA 02 FATOR DE INCLINAÇÃO(30%)	84,00m ² 45,00m ² 1,044 (84+45) X 1,044
8.2	SEINFRA	C2200	RETELHAMENTO C/ TELHA CERÂMICA ATE 20% NOVA	ÁREA 01 ÁREA 02 FATOR DE INCLINAÇÃO(30%)	84,00m ² 45,90m ² 1,044 (84+45) X 1,044
8.3	SEINFRA	C4463	CUMEIRA TELHA CERÂMICA, EMBOÇADA	PERÍMETRO 01 PERÍMETRO 02	15,90m 18,15m 15,90 + 18,15
8.4	SEINFRA	C0387	BEIRA E BICA EM TELHA COLONIAL	PERÍMETRO 01 PERÍMETRO 02	28,00m 31,00m 28,00 + 31,00
9		INSTALAÇÃO DE ELÉTRICAS			
9.1		FIOS, CABOS E ACESSÓRIOS			
9.1.1	SEINFRA	C0540	CABO ISOLADO PVC 750V 2,5MM2	QUANTIDADE	455,90m
9.1.2	SEINFRA	C0534	CABO ISOLADO PVC 750V 4MM2	QUANTIDADE	10,00m
9.1.3	SEINFRA	C0537	CABO ISOLADO PVC 750V 6MM2	QUANTIDADE	30,00m
9.1.4	SEINFRA	C1184	ELETRODUTO FLEXÍVEL, TIPO GARGANTA	QUANTIDADE	103,99m
9.1.5	SEINFRA	C2695	RASGO EM ALVENARIA P/TUBULAÇÕES D=15 A 25mm (1/2" A 1")	QUANTIDADE	103,99m
9.1.6	SEINFRA	C1185	ELETRODUTO PVC ROSC D= 20mm (1/2")	QUANTIDADE	5,90m
9.1.7	SEINFRA	C1019	CURVA P/ELETRODUTO PVC ROSC D= 20mm (1/2")	QUANTIDADE	5,00
9.1.8	SEINFRA	C0466	BRACAIDEIRA TIPO "D", METÁLICA ATE 1"	QUANTIDADE	5,00
9.1.9	SEINFRA	C4762	CAIXA DE LIGAÇÃO PVC 4" X 2"	QUANTIDADE	16,00
9.1.10	SEINFRA	C4761	CAIXA DE LIGAÇÃO PVC 4" X 4"	QUANTIDADE	28,00
9.1.11	SEINFRA	C1708	LUVA P/ELETRODUTO PVC ROSC D= 20mm (1/2")	QUANTIDADE	5,00
9.2		BASÉS, CHAVES E DISJUNTORES			
9.2.1	SEINFRA	C1092	DISJUNTOR MONOPOLAR EM QUADRO DE DISTRIBUIÇÃO 10A	QUANTIDADE	3,00
9.2.2	SEINFRA	C1095	DISJUNTOR MONOPOLAR EM QUADRO DE DISTRIBUIÇÃO 20A	QUANTIDADE	1,00
9.2.3	SEINFRA	C4933	HASTE DE ATERRAMENTO COPPERWELD 5/8" X 2.40M	QUANTIDADE	2,00
9.2.4	SEINFRA	C3911	CONECTOR DE ATERRAMENTO TIPO K2C17-10mm BURDY	QUANTIDADE	2,00
9.2.5	SEINFRA	C0631	CAIXA EM ALVENARIA (40X40X60cm) DE 1/2 TIJOLO COMUM, LASTRO DE BRITA E TAMPA DE CONCRETO	QUANTIDADE	2,00
9.3		QUADROS / CAIXAS			
9.3.1	SEINFRA	C2067	QUADRO DE DISTRIBUIÇÃO DE LUZ EMBUTIR ATÉ 12 DIVISÕES 207X332X95mm, C/BARRAMENTO	QUANTIDADE	1,00
9.3.2	SEINFRA	C3576	MUTIRÃO MISTO - MINI POSTE H=1,50m REX MONO E ROLDANA	QUANTIDADE	1,00
9.3.3	SEINFRA	C3578	MUTIRÃO MISTO - QUADRO DE MEDIÇÃO PADRÃO COELCE	QUANTIDADE	1,00
9.4		TOMADAS / INTERRUPTORES / ESPELHOS			
9.4.1	SEINFRA	C1494	INTERRUPTOR UMA TECLA SIMPLES 10A 250V	QUANTIDADE	2,00
9.4.2	SEINFRA	C1489	INTERRUPTOR TRES TECLAS SIMPLES 10A 250V	QUANTIDADE	1,00
9.4.3	SEINFRA	C1488	INTERRUPTOR TRES TECLAS PARALELO 10A 250V	QUANTIDADE	2,00
9.4.4	SEINFRA	C2484	TOMADA 2 POLOS MAIS TERRA 20A 250V	QUANTIDADE	11,00

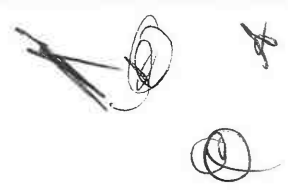

ORÇAMENTO: URBANIZAÇÃO NO ENTORNO DO AÇUDE VELHO
LOCALIZAÇÃO: PERÍMETRO DO AÇUDE VELHO, SEDE DO MUNICÍPIO

DATA: OUTUBRO/2023

MEMORIAL DE CALCULO

				QUANTIDADE		
9.4.5	SEINFRA	C1496	INTERRUPTOR UMA TECLA SIMPLES E TOMADA UNIVERSAL 10A 250V	2,00		2,00
LAMPÁDAS E LUMINÁRIAS						
9.5	SINAPI	39390	LUMINARIA LED REFLETOR RETANGULAR BIVOLT, LUZ BRANCA, 30 W	28,00		28,00
10.0 - INSTALAÇÕES HIDRÁULICAS						
10.1 - TUBOS E CONEXÕES DE PVC						
10.1.1	SEINFRA	C2616	TUBO PVC SOLD. MARROM D= 25mm (3/4")	22,73m		22,73m
10.1.2	SEINFRA	C2615	TUBO PVC SOLD. MARROM D= 20mm (1/2")	10,88m		10,88m
10.1.3	SEINFRA	C2381	TÊ PVC SOLD. MARROM D= 25mm (3/4")	3		3,00
10.1.4	SEINFRA	C2380	TÊ PVC SOLD. MARROM D= 20mm (1/2")	1		1,00
10.1.5	SEINFRA	C1547	JOELHO OU CURVA PVC ROSC. D=3/4" (25mm)	16		16,00
10.1.6	SEINFRA	C1543	JOELHO OU CURVA PVC ROSC. D=1/2" (20mm)	10		10,00
10.1.7	SEINFRA	C1562	JOELHO REDUÇÃO PVC SOLD. AZUL D=25mmX1/2"	8		8,00
10	SEINFRA	C3653	ADAPTADOR PVC P/ REGISTRO 25mm (3/4")	12		12,00
10.1.9	SEINFRA	C1729	LUVA PVC SOLD. MARROM D= 25mm (3/4")	4		4,00
10.1.10	SEINFRA	C1728	LUVA PVC SOLD. MARROM D= 20mm (1/2")	1		1,00
10.2 - REGISTROS E VÁLVULAS						
10.2.1	SEINFRA	C2166	REGISTRO DE GAVETA C/CANOPLA CROMADA D= 20mm (3/4")	5		5,00
10.3 - POÇOS E CAIXAS						
10.3.1	SINAPI	102609	CAIXA D'ÁGUA EM POLIETILENO, 2000 LITROS - FORNECIMENTO E INSTALAÇÃO AF_06/2021	1		1,00
10.4 - LOUÇAS, METAIS E ACESSÓRIOS						
10.4.1	SEINFRA	C0348	BACIA DE LOUÇA BRANCA C/CAIXA ACOPLADA	2		2,00
10.4.2	SEINFRA	C1903	PIA DE AÇO INOX (1.50X0.58)m C/ 1 CUBA E ACESSÓRIOS	1		1,00
10.4.3	SEINFRA	C1618	LAVATÓRIO DE LOUÇA BRANCA C/COLUNA, C/ TORNEIRA E ACESSÓRIOS	2		2,00
10.4.4	SEINFRA	C1151	DUCHA P/ WC CROMADO (INSTALADO)	2		2,00
10.4.5	SEINFRA	C4670	PORTA PAPEL METÁLICO	2		2,00
10.4.6	SEINFRA	C1990	PORTA SABÃO LÍQUIDO DE VIDRO (INSTALADO)	2		2,00
11	SEINFRA	C1996	PORTA TOALHA DE PAPEL - METALICO (INSTALADO)	2		2,00
11.0 - INSTALAÇÕES SANITÁRIAS						
11.1 - TUBOS E CONEXÕES DE PVC						
11.1.1	SEINFRA	C2594	TUBO PVC BRANCO P/ESGOTO D=100mm (4") - JUNTA C/ANÉIS	15,23m		15,23m
11.1.2	SEINFRA	C2597	TUBO PVC BRANCO P/ESGOTO D=50mm (2") - JUNTA C/ANÉIS	18,87m		18,87m
11.1.3	SEINFRA	C2695	TUBO PVC BRANCO P/ESGOTO D=40mm (1 1/2")	1,71m		1,71m
11.1.4	SEINFRA	C4388	JOELHO 45 PVC BRANCO PARA ESGOTO D=40mm (1 1/4")	4		4,00
11.1.5	SEINFRA	C4669	JOELHO 45 PVC BRANCO PARA ESGOTO D=50mm (2")	1		1,00
11.1.6	SEINFRA	C1549	JOELHO PVC BRANCO P/ESGOTO D=100mm (4")	2		2,00
11.1.7	SEINFRA	C1553	JOELHO PVC BRANCO P/ESGOTO D=50mm (2") - JUNTA C/ANÉIS	4		4,00
11.1.8	SEINFRA	C1551	JOELHO PVC BRANCO P/ESGOTO D=40mm (1 1/2")	2		2,00
11.1.9	SEINFRA	C1541	JOELHO CU CURVA PVC ROSC. D=1 1/4" (40mm)	2		2,00
11.1.10	SEINFRA	C1576	JUNÇÃO SIMPLES DE REDUÇÃO PVC P/ESGOTO 100X50mm (4"X2")-C/ANÉIS	1		1,00
11.1.11	SEINFRA	C2356	TÊ PVC BRANCO P/ESGOTO D=100mm (4")-JUNTAS SOLD.	1		1,00

[Assinaturas e rubricas manuscritas]



ORÇAMENTO: URBANIZAÇÃO NO ENTORNO DO AÇUDE VELHO
LOCALIZAÇÃO: PERÍMETRO DO AÇUDE VELHO, SEDE DO MUNICÍPIO

MEMORIAL DE CÁLCULO						
11.1.12	SEINFRA	C2272	SIFÃO DE PVC RÍGIDO D= 2" (INSTALADO)	QUANTIDADE	4	4,00
11.1.13	SEINFRA	C4928	CAIXA SIFONADA PVC 150 X 150 X 90MM, ACABAMENTO INOX (GRELHA OU TAMPA CEGA)	QUANTIDADE	3	3,00
11.1.14	SEINFRA	C0609	CAIXA EM ALVENARIA (60X60X60cm) DE 1/2 TIJOLO COMUM, LASTRO DE CONCRETO E TAMPA DE CONCRETO	QUANTIDADE	2	2,00
11.1.15	SEINFRA	C4822	TERMINAL DE VENTILAÇÃO PVC 50MM	QUANTIDADE	3	3,00
11.1.16	SEINFRA	C0621	CAIXA DE GORDURA/SABÃO EM ALVENARIA	QUANTIDADE	1	1,00
11.2						
FOSSA SÉPTICA/SUMIDOURO						
11.2.1	SEINFRA	C1256	ESCAVAÇÃO MANUAL CAMPO ABERTO EM TERRA ATÉ 2M	ÁREA DA FOSSA(2,40 X 1,40)m² ALTURA DA ESCAVAÇÃO QUANTIDADE FOSSA ÁREA DA SUMIDOURO ALTURA DA ESCAVAÇÃO SUMIDOURO QUANTIDADE SUMIDOURO	3,36m² 2,10m 1 0,28m² 1,95m 1	3,36 X 2,10 X 1 + 0,28 X 1,95 X 1
11.2.2	SEINFRA	C1605	LASTRO DE BRITA	ÁREA DA FOSSA(2,00 X 1,00)m² QUANTIDADE FOSSA ÁREA DA SUMIDOURO(0,2826)m² QUANTIDADE SUMIDOURO	2,00m² 1 0,28m² 1	2 X 1 + 0,28 X 1
11.2.3	SEINFRA	C0074	ALVENARIA DE TIJOLO CERÂMICO FURADO (9x19x19)cm C/ARGAMASSA MISTA DE CAL HIDRATADA ESP=20 cm	PERÍMETRO DA FOSSA(2,40 X 1,40)m² ALTURA QUANTIDADE FOSSA PERÍMETRO DO SUMIDOURO(0,2826)m² ALTURA DA ESCAVAÇÃO SUMIDOURO QUANTIDADE SUMIDOURO	7,60m 2,10m 1 1,88m 1,95m 1	7,60 X 2,10 X 1 + 1,88 X 1,95 X 1
11.2.4	SEINFRA	C4449	LAJE PRÉ-FABRICADA P/ FÔRRO - VÃO ATÉ 2 m	ÁREA DA FOSSA(2,40 X 1,40)m² QUANTIDADE FOSSA ÁREA DA SUMIDOURO(0,2826)m² QUANTIDADE SUMIDOURO	3,36m² 1 0,2826m² 1	3,36 + 0,28
11.2.5	SEINFRA	C4772	TAMPA EM CONCRETO ARMADO, ESPESURA 0,05M	TAMPA DA FOSSA/SUMIDOURO (0,2826)m² QUANTIDADE TAMPA FOSSA/SUMIDOURO TAMPA DA FOSSA/SUMIDOURO (0,36)m² QUANTIDADE TAMPA FOSSA/SUMIDOURO	0,2826m² 1 0,36m² 1	0,28 X 1 + 0,36 X 1
13.0						
PINTURA						
13.1						
PAREDES						
13.1.2	SEINFRA	C1615	LATEX DUAS DEMÃOS EM PAREDES INTERNAS S/MASSA	QUANTITATIVOS	14,80m²	14,80m²
13.1.3	SEINFRA	C2461	TEXTURA ACRÍLICA 1 DEMÃO EM PAREDES EXTERNAS	LATERAL DIREITA TEXTURA LATERAL ESQUERDA TEXTURA FACHADA DOS FUNDOS TEXTURA FACHADA FRONTAL TEXTURA PILARES ALTURA EXTERNA PERÍMETRO QUANTIDADE	10,60m² 7,10m² 21,20m² 13,80m² 1,20m 0,80m 9	10,60 + 7,10 + 21,20 + 13,80 + (1,20 X 0,80 X 9)
13.2						
ESQUADRIAS DE MADEIRA						
13.2.1	SEINFRA	C1206	EMASSAMENTO DE ESQUADRIAS DE MADEIRA P/TINTA ÓLEO OU ESMALTE 2 DEMÃOS	P1(0,80 X 2,10) - 1 UNID P2(0,60 X 2,10) - 1 UNID LADOS	1,68m² 1,26m² 2	1,68 X 1 X 2 + 1,26 X 1 X 2
13.2.2	SEINFRA	C3551	MUTIRÃO MISTO - ESMALTE DUAS DEMÃOS EM ESQUADRIAS DE MADEIRA	P1(0,80 X 2,10) - 1 UNID P2(0,60 X 2,10) - 1 UNID LADOS	1,68m² 1,26m² 2	1,68 X 1 X 2 + 1,26 X 1 X 2
13.9						
INSTALAÇÕES DE PREVENÇÃO E COMBATE A INCÊNDIO						
13.9.1	SEINFRA	C1359	EXTINTOR DE GÁS CARBÔNICO OU PÓ QUÍMICO DE 4 OU 6KG	QUANTIDADE	1	1,00
13.9.2	SEINFRA	C4649	SINALIZAÇÃO PARA EXTINTOR	QUANTIDADE	1	1,00
13.9.3	SEINFRA	C4394	LUMINÁRIA DE EMERGÊNCIA	QUANTIDADE	3	3,00
13.9.4	SEINFRA	C1039	DEMARCAÇÃO DE PISO À BASE DE EMULSÃO ACRÍLICA	COMPRIMENTO LARGURA QUANTIDADE	4,00m 0,15m 1	4,00 X 0,15 X 1
13.9.5	SEINFRA	C4626	PLACA EM ALUMÍNIO 15x30cm C/ VINIL APLICADO EM 1 FACE E FIXAÇÃO COM FITA DUPLA FACE (FORNECIMENTO E MONTAGEM)	QUANTIDADE	3	3,00
14.0						
IMPERMEABILIZAÇÃO						
14.0.1	SEINFRA	C2843	IMPERMEABILIZAÇÃO C/ EMULSÃO ASFÁLTICA CONSUMO 2kg/m²	NÚMERO DA VIGA DE FUNDAÇÃO V1(VIGAS DE FUNDAÇÃO) V2 A V9(VIGAS DE FUNDAÇÃO)	DIMENSÕES (12 X 20) (12 X 25)	COMPRIMENTO 43,45m 12,60m
15.0						
LIMPEZA						
15.0.1	SEINFRA	C1828	LIMPEZA GERAL	ÁREA CONSTRUÍDA	98,00m²	98,00m²

RENANNO CHA AQUINO
ENGENHEIRO CIVIL
CREA-CE 54 164-D



ORÇAMENTO: URBANIZAÇÃO NO ENTORNO DO AGUDE VELHO
 LOCALIZAÇÃO: PERÍMETRO DO AGUDE VELHO, SEDE DO MUNICÍPIO
 DATA: 04/10/2023

ITEM	DESCRIÇÃO DOS SERVIÇOS	CRONOGRAMA FÍSICO-FINANCEIRO																						
		TOTAL	10 DIAS		30 DIAS		60 DIAS		90 DIAS		120 DIAS		150 DIAS		180 DIAS		210 DIAS		240 DIAS		270 DIAS		300 DIAS	
%	RS	%	RS	%	RS	%	RS	%	RS	%	RS	%	RS	%	RS	%	RS	%	RS	%	RS	%	RS	
1.0	ADMINISTRAÇÃO DA OBRA	2,31%	51.411,55	0,63	1.661,53	24,70	12.698,64	18,15	9.253,20	10,99	5.659,13	15,47	6.925,34	5,63	3.868,76	4,66	2.395,78	9,27	4.251,74	2,55	1.310,09	2,95	1.516,64	
URBANIZAÇÃO																								
2.0	SERVIÇOS PRELIMINARES	2,23%	49.909,11	100,00	49.909,11																			
2.0	SINALIZAÇÃO DE TRÁFEGO INICIAL	0,17%	3.129,18	100,00	3.129,18																			
4.0	MOVIMENTO DE TERRA	11,94%	261.898,39			50,00	132.494,20	50,00	132.494,20															
5.0	MURO DE ARRIMO	8,55%	189.193,63	50,00	94.596,82	50,00	94.596,82																	
6.0	PASSEIO PÚBLICO	5,08%	111.219,89	50,00	55.609,95	50,00	55.609,95																	
7.0	PAVIMENTAÇÃO	23,97%	533.915,14			25,00	133.478,79	25,00	133.478,79	25,00	133.478,79	25,00	133.478,79											
8.0	RAIXAS ELEVADAS DE CONCRETO	0,34%	7.529,16			100,00	7.529,16																	
9.0	INSTALAÇÕES ELÉTRICAS	2,07%	457.108,73			50,00	228.554,37	50,00	228.554,37	20,00	91.401,75	25,00	117.001,91	25,00	117.001,91	25,00	117.001,91							
10.0	INSTALAÇÕES HIDRÁULICAS	0,93%	20.232,65			25,00	5.058,16	25,00	5.058,16	25,00	5.058,16	25,00	5.058,16	25,00	5.058,16	25,00	5.058,16							
11.0	ACESSIBILIDADE	3,88%	85.385,40																					
11.4	SINALIZAÇÃO VERTICAL/HORIZONTAL	0,18%	3.765,84																					
12.0	PINTURA	0,51%	11.262,14																					
13.0	PAISAGISMO	0,44%	9.779,40																					
14.0	URBANIZAÇÃO	14,49%	320.811,08																					
15.0	RECUPERAÇÃO TALUDE DA BARRAGEM	3,41%	75.381,33	50,00	37.690,67	50,00	37.690,67																	
16.0	DRENAÇÃO VERDE/OURO	1,58%	34.764,72			100,00	34.764,72																	
17.0	LIMPEZA	0,34%	7.466,99																					
REPERTE																								
1.0	SERVIÇOS PRELIMINARES	0,01%	217,45																					
2.0	MOVIMENTO DE TERRA	0,09%	1.675,64																					
4.0	ESTRUTURA	2,82%	62.772,48																					
5.0	PAREDES E PAREIS	0,48%	10.695,24																					
6.0	REVESTIMENTO	1,38%	30.619,78																					
7.0	ESQUADRIAS	0,49%	10.848,49																					
8.0	PISO	0,80%	18.033,48																					
9.0	COBERTA	1,58%	35.239,21																					
10.0	INSTALAÇÕES ELÉTRICAS/OLÓGICA	0,54%	12.053,35																					
11.0	INSTALAÇÕES HIDRÁULICAS	0,47%	10.495,85																					
12.0	INSTALAÇÕES SANITÁRIAS	0,39%	8.794,76																					
13.0	PINTURA	0,08%	1.893,07																					
14.0	INSTALAÇÕES DE PREVENÇÃO E COMBATE A INCÊNDIO	0,10%	2.228,90																					
15.0	REPERTE/REABRILHAÇÃO	0,03%	6.813,58																					
16.0	LIMPEZA	0,07%	1.622,84																					
TOTAL ACUMULADO		100,00%	2.274.058,84	8,66%	R\$ 193.135,30	24,70%	R\$ 549.410,40	18,15%	R\$ 493.683,07	10,99%	R\$ 244.313,90	13,47%	R\$ 299.501,76	6,98%	R\$ 124.116,70	4,66%	R\$ 103.697,09	8,27%	R\$ 183.842,75	2,55%	R\$ 66.614,80	2,95%	R\$ 15.614,28	

 RENAN ROCHA ASSIS
 ENGENHEIRO CIVIL
 CREA-CE 54.164-D

PMU - PROTOCOLO
 FL: 43
 ASS: [assinatura]

COMISSÃO PERMANENTE DE LICITAÇÃO DE URUOCA
 Nº 096/2014
 13.03.14



ESTADO DO CEARÁ
 GOVERNO MUNICIPAL DE URUOCA
 SECRETARIA MUNICIPAL DE OBRAS PÚBLICAS, URBANISMO E DOS SERVIÇOS PÚBLICOS

ORÇAMENTO: CONSTRUÇÃO DE UM CENTRO DE ESPECIALIDADES MÉDICAS
 LOCALIZAÇÃO: RUA JOÃO RODRIGUES, BAIRRO: CENTRO
 QUANTITATIVO: PISO, REVESTIMENTO E PINTURA

AMBIENTE	ÁREA (M²)	PERÍMETRO (m)	PÉ DIREITO	ALTURA DO REVESTIMENTO CERÂMICO	DESCONTO DOS VÃOS ACIMA DE 2M²	QUANTITATIVOS																
						PISO					PAREDE				LATIC		PINTURA					
						DEMOLIÇÃO (ÁREA)	CONTRAPISO (ÁREA)	PISO INDUSTRIAL (ÁREA)	CERÂMICO (ÁREA)	PORCELANATO (ÁREA)	PARQUETADO (ÁREA)	CHAPISCO (PERÍMETRO X ALTURA) (LITROS DE CIMENTO)	EMBOCO (PERÍMETRO X ALTURA) (LITROS DE CIMENTO)	REBOCO (PERÍMETRO X ALTURA) (LITROS DE CIMENTO)	TERMÁMICA (PERÍMETRO X ALTURA) (LITROS DE CIMENTO)	CHAPISCO (ÁREA)	REBOCO DE GESSO (ÁREA)	MASSA PVA (PERÍMETRO X ALTURA) (LITROS DE CIMENTO)	SUPERCAL	LATEX INTERNO (PERÍMETRO X ALTURA) (LITROS DE CIMENTO)	LATEX EXTERNO OU TEXTURA	
ÁREA EXTERNA	66,00	50,00	0,00	0,00	12,10		66,00	66,00														
COZINHA	21,50	22,60	2,80	2,80	12,10		21,50		21,50			51,18	51,18		51,18		21,50	0,00			9,40	
WC	2,16	6,00	2,80	2,80			2,16		2,16			16,80	16,80		16,80		2,16	0,00			2,16	
WC PNE 01	3,24	7,20	2,80	2,80			3,24		3,24			20,16	20,16		20,16		3,24	0,00			3,24	
TOTAL						0,00	92,90	66,00	26,90	0,00	0,00	88,14	88,14	0,00	88,14	0,00	26,90	0,00	0,00	14,80	0,00	

[Assinatura]
 RENAN ROCHA AQUINO
 ENGENHEIRO CIVIL
 CREA-CE 54.184-D

[Assinatura]

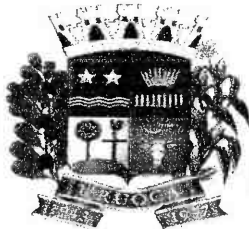

URUOCA
GOVERNO MUNICIPAL



ESTADO DO CEARÁ

SECRETARIA MUNICIPAL DE OBRAS PÚBLICAS, URBANISMO E DOS SERVIÇOS PÚBLICOS

ORÇAMENTO: URBANIZAÇÃO NO ENTORNO DO AÇUDE VELHO

LOCALIZAÇÃO: PERÍMETRO DO AÇUDE VELHO, SEDE DO MUNICÍPIO

DATA: OUTUBRO/2023

COMPOSIÇÃO DE BENEFÍCIOS E DESPESAS INDIRETAS(BDI)

SIGLA	DESCRIÇÃO	PERCENTUAL (%)
DESPESAS INDIRETAS		
AC	ADMINISTRAÇÃO CENTRAL	4,01%
DF	DESPESAS FINANCEIRAS	1,11%
R	RISCOS	0,56%
TOTAL:		5,68%
BENEFÍCIOS		
S + G	SEGURO + GARANTIA	0,40%
L	LUCRO	7,30%
TOTAL:		7,70%
I	IMPOSTO	
	PIS	0,65%
	COFINS	3,00%
	ISS	3,00%
	CPRB (APENAS QUANDO TIVER DESONERAÇÃO INSS)	4,50%
TOTAL:		11,15%
FORMULA PARA CÁLCULO DO BDI :		28,17%
$BDI = (((1+AC+S+G+R)(1+DF)(1+L)))/((1-I))-1$		

OBSERVAÇÃO:

Composição baseada no Acórdão nº 2.622/2013 TCU Plenário para obra do tipo "Construção de Rodovias e Ferrovias" e no Código Tributário Municipal vigente.

RENAN ROCHA AQUINO
ENGENHEIRO CIVIL
CREA-CE 54.164-D



URUOCA
GOVERNO MUNICIPAL



ESTADO DO CEARÁ
GOVERNO MUNICIPAL DE URUOCA
SECRETARIA DE OBRAS PÚBLICAS, URBANISMO E DOS SERVIÇOS PÚBLICOS

ORÇAMENTO: URBANIZAÇÃO NO ENTORNO DO AÇUDE VELHO
LOCALIZAÇÃO: PERÍMETRO DO AÇUDE VELHO, SEDE DO MUNICÍPIO

DATA: OUTUBRO/2023

COMPOSIÇÃO DE PREÇO UNITÁRIO 01: ADMINISTRAÇÃO DA OBRA							
ITEM	FONTE	CÓDIGO	DESCRIÇÃO	UNID.	COEF	P.UNIT.	P.TOTAL
MÃO DE OBRA							
1.1	SEINFRA	18590	ENCARREGADO GERAL/MESTRE DE OBRA	HxMÉS	0,65	6171,03	4011,17
TOTAL SIMPLES							4011,17
TOTAL PARA 10 MESES							40111,70
FRAÇÃO DE 100%							401,12
BDI (28,17%)							113,00
TOTAL GERAL							51412,00

RENAN ROCHA AQUINO
ENGENHEIRO CIVIL
CREA-CE: 54.164/D



URUOCA
GOVERNO MUNICIPAL



ESTADO DO CEARA
GOVERNO MUNICIPAL DE URUOCA
SECRETARIA DE OBRAS PÚBLICAS, URBANISMO E DOS SERVIÇOS PÚBLICOS

ORÇAMENTO: URBANIZAÇÃO NO ENTORNO DO AÇUDE VELHO
LOCALIZAÇÃO: PERÍMETRO DO AÇUDE VELHO, SEDE DO MUNICÍPIO

DATA: OUTUBRO/2023

COMPOSIÇÃO DE PREÇO UNITÁRIO 02: POSTE DE CONCRETO CIRCULAR, RESISTÊNCIA NOMINAL 200KG, H=8,00M, COM QUATRO LUMINÁRIAS LED 150W

ITEM	FONTE	CÓDIGO	DESCRIÇÃO	UNID.	COEF	P.UNIT.	P.TOTAL
MATERIAIS							
1.1	SEINFRA	10199	BASE FUSIVEL DIAZED 25A. COMPLETA	UN	4,00	40,17	160,68
1.2	SEINFRA	10503	CELULA FOTOELETRICA P/ LAMPADA 250W, C/ SUPORTE	UN	4,00	44,53	178,12
1.3	SEINFRA	11075	ELETRODUTO DE PVC RIGIDO 3/4"	M	10,00	4,57	45,70
1.4	SEINFRA	10278	BRAÇO METALICO P/ LUMINARIA	UN	4,00	41,0500	164,20
1.5	SEINFRA	11781	REATOR AFP P/ LAMP. V. MERCÚRIO 250 W	UN	4,00	107,82	431,28
1.7	SEINFRA	18438	CABO CORDPLAST (CABO PP) 3 x 2,50 mm²	M	10,00	5,04	50,40
	SINAPI(09/2023)	42243	LUMINARIA DE LED PARA ILUMINACAO PUBLICA, DE 98 W ATE 137 W, INVOLUCRO EM ALUMINIO OU ACO INOX	UNID.	4,00	425,26	1701,04
TOTAL DE MATERIAS							2731,42
MÃO DE OBRA							
2.1	SEINFRA	10042	AJUDANTE DE ELETRICISTA	H	2,7000	19,1000	51,57
2.2	SEINFRA	12312	ELETRICISTA	H	4,6000	24,1500	111,09
TOTAL DE MÃO DE OBRA							162,66
MÃO DE OBRA + ENCARGOS SOCIAIS (84,44%)							INCLUSO
SERVIÇOS							
3.1	SEINFRA	C5030	POSTE DE CONCRETO CIRCULAR, RESISTÊNCIA NOMINAL 200KG, H= 8,00M, PESO APROXIMADO 570 KG	UNID.	1,0000	1.129,6900	1129,69
TOTAL DE SERVIÇOS							1129,69
TOTAL GERAL							4023,77

RENAN ROCHA AQUINO
ENGENHEIRO CIVIL
CREA-CE: 54.164/D

Handwritten marks and signatures in the bottom right corner of the page.



URUOCA
GOVERNO MUNICIPAL



ESTADO DO CEARÁ
GOVERNO MUNICIPAL DE URUOCA
SECRETARIA DE OBRAS PÚBLICAS, URBANISMO E DOS SERVIÇOS PÚBLICOS

ORÇAMENTO: URBANIZAÇÃO NO ENTORNO DO AÇUDE VELHO
LOCALIZAÇÃO: PERÍMETRO DO AÇUDE VELHO, SEDE DO MUNICÍPIO

DATA: OUTUBRO/2023

COMPOSIÇÃO DE PREÇO UNITÁRIO 03: POSTE DE CONCRETO CIRCULAR, RESISTÊNCIA NOMINAL 200KG, H=10,00M, COM QUATRO LUMINÁRIAS LED 150W							
ITEM	FONTE	CÓDIGO	DESCRIÇÃO	UNID.	COEF	P.UNIT.	P.TOTAL
MATERIAIS							
1.1	SEINFRA	10199	BASE FUSIVEL DIAZED 25A. COMPLETA	UN	4,00	40,17	160,68
1.2	SEINFRA	10503	CELULA FOTOELETTRICA P/ LAMPADA 250W, C/ SUPORTE	UN	4,00	44,53	178,12
1.3	SEINFRA	11075	ELETRODUTO DE PVC RIGIDO 3/4"	M	10,00	4,57	45,70
1.2	SEINFRA	10278	BRAÇO METALICO P/ LUMINARIA	UN	4,00	41,0500	164,20
1.6	SEINFRA	11781	REATOR AFP P/ LAMP. V. MERCÚRIO 250 W	UN	4,00	107,82	431,28
1.7	SEINFRA	18438	CABO CORDPLAST (CABO PP) 3 x 2,50 mm²	M	10,00	5,04	50,40
3	SINAPI(09/2023)	42243	LUMINARIA DE LED PARA ILUMINACAO PUBLICA, DE 98 W ATÉ 137 W, INVOLUCRO EM ALUMINIO OU ACO INOX	UNID.	4,00	425,26	1701,04
TOTAL DE MATERIAS							2731,42
MÃO DE OBRA							
2.1	SEINFRA	10042	AJUDANTE DE ELETRICISTA	H	2,7000	19,1000	51,57
2.2	SEINFRA	12312	ELETRICISTA	H	4,6000	24,1500	111,09
TOTAL DE MÃO DE OBRA							162,66
MÃO DE OBRA + ENCARGOS SOCIAIS (84,44%)							INCLUSO
SERVIÇOS							
3.1	SEINFRA	C5033	POSTE DE CONCRETO CIRCULAR, RESISTÊNCIA NOMINAL 200KG, H=10,00M, PESO APROXIMADO DE 790 KG	UNID.	1,0000	1.567,1300	1567,13
TOTAL DE SERVIÇOS							1567,13
TOTAL GERAL							4461,21

RENAN ROCHA AQUINO
ENGENHEIRO CIVIL
CREA-CE: 54.164/D

Handwritten marks and signatures in the bottom right corner.



URUOCA
GOVERNO MUNICIPAL



ESTADO DO CEARÁ
GOVERNO MUNICIPAL DE URUOCA

SECRETARIA DE OBRAS PÚBLICAS, URBANISMO E DOS SERVIÇOS PÚBLICOS

ORÇAMENTO: URBANIZAÇÃO NO ENTORNO DO AÇUDE VELHO
LOCALIZAÇÃO: PERÍMETRO DO AÇUDE VELHO, SEDE DO MUNICÍPIO

DATA: OUTUBRO/2023

COMPOSIÇÃO DE PREÇO UNITÁRIO 04: POSTE METÁLICO DECORATIVO CURVO FLANGEADO H=4.0m PARA UMA LUMINÁRIA DE LED 100W							
ITEM	FONTE	CÓDIGO	DESCRIÇÃO	UNID.	COEF	P.UNIT.	P.TOTAL
MATERIAIS							
1.1	SEINFRA	I0109	AREIA MEDIA	M3	0,168	83,58	14,04
1.2	SEINFRA	I0280	BRITA	M3	0,211	100,50	21,21
1.3	SEINFRA	I0805	CIMENTO PORTLAND	KG	53,00	0,71	37,63
1.4	SEINFRA	I0356	CABO ISOLADO PVC 750V 2,5 MM2	M	16,00	2,11	33,76
1.5	SEINFRA	I2389	PARAFUSO MAQUINA ZINCADO 5/8 x 14" C/ ARRUELAS/PORCA	UN	4,00	13,74	54,96
1.6	SEINFRA	I6696	POSTE METALICO DECORATIVO H=4.0m , MOD. LP-588.B/140.GJ - FAB TROPICO OU SIMILAR	UN	1,00	414,64	414,64
	SINAPI(09/2023)	42246	LUMINARIA DE LED PARA ILUMINACAO PUBLICA, DE 68 W ATE 97 W, INVOLUCRO EM ALUMINIO OU ACO INOX	UNID.	1,00	352,67	352,67
TOTAL DE MATERIAS							928,91
MÃO DE OBRA							
1.1	SINAPI	I2543	SERVENTE	H	16,00	18,46	295,36
1.2	SINAPI	88264	ELETRICISTA	H	0,35	24,15	8,45
TOTAL DE MÃO DE OBRA							303,81
MÃO DE OBRA + ENCARGOS SOCIAIS (84,44%)							INCLUSO
TOTAL GERAL							1232,72

RENAN ROCHA AQUINO
ENGENHEIRO CIVIL
CREA-CE: 54.164/D

[Handwritten marks and signatures]



URUOCA

GOVERNO MUNICIPAL



ESTADO DO CEARÁ

GOVERNO MUNICIPAL DE URUOCA

SECRETARIA DE OBRAS PÚBLICAS, URBANISMO E DOS SERVIÇOS PÚBLICOS

ORÇAMENTO: URBANIZAÇÃO NO ENTORNO DO AÇUDE VELHO

LOCALIZAÇÃO: PERÍMETRO DO AÇUDE VELHO, SEDE DO MUNICÍPIO

DATA: OUTUBRO/2023

COMPOSIÇÃO DE PREÇO UNITÁRIO 05: PLAYGROUND DE MADEIRA GRANDE COM 14 BRINQUEDOS

ITEM	FONTE	CÓDIGO	DESCRIÇÃO	UNID.	COEF	P.UNIT.	P.TOTAL
MATERIAIS							
1.1	SEINFRA		PLAYGROUND DE MADEIRA GRANDE COM 14 BRINQUEDOS (1 escorregador, 1 gangorra, 1 escada horizontal, 1 balanço de pneu, 1 par de argolas, 1 brinquedo vai e vem, 1 barra, 2 banquinhos balanço, 1 escada vertical, 1 corda com nó, 1 Cadeirinha de balanço para bebê, 1 ferro para escorregar tipo "bombeiros", 1 casa tarzan com cobertura em telhas defibrocimento sem amianto e cercada por cordas)	UNID.	1,00	6996,00	6996,00
1.2	SEINFRA	C0830	CONCRETO CICLÓPICO FCK 15 MPa COM AGREGADO ADQUIRIDO(0,50 X 0,50 X 0,50)M3	M3	0,63	653,55	411,74
TOTAL DE MATERIAS							7407,74
MÃO DE OBRA							
2.2	SEINFRA	I2543	SERVENTE	H	16,00	18,46	295,36
TOTAL DE MÃO DE OBRA							295,36
MÃO DE OBRA + ENCARGOS SOCIAIS (84,44%)							INCLUSO
TOTAL GERAL							7703,10

QUADRO DE COTAÇÃO DE PREÇO

IMAGEM DO INSUMO

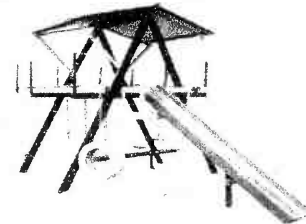

DESCRIÇÃO DO INSUMO	PLAYGROUND DE MADEIRA GRANDE COM 14 BRINQUEDOS (1 escorregador, 1 gangorra, 1 escada horizontal, 1 balanço de pneu, 1 par de argolas, 1 brinquedo vai e vem, 1 barra, 2 banquinhos balanço, 1 escada vertical, 1 corda com nó, 1 Cadeirinha de balanço para bebê, 1 ferro para escorregar tipo "bombeiros", 1 casa tarzan com cobertura em telhas defibrocimento sem amianto e cercada por cordas)				
CNPJ	NOME DA EMPRESA FORNECEDORA	TELEFONE/SITE	UNID	DATA DA COTAÇÃO	PREÇO COTADO
08.584.116/0001-27	https://www.webcontinental.com.br/playground-de-madeira-grande---mundo-da-crianca-000054000004/p?gclid=EAIaIQobChMlyeeI0bX6gQMV8hIAB1hUQc7EAYyBSABEgIqvD_BwE	https://www.webcontinental.com.br/		16/10/2023	R\$ 7.020,50
45.543.915/0846-95	https://www.carrefour.com.br/playground-de-madeira-grande-mundo-da-crianca-mp13358999/o?utm_medium=sem&utm_source=google_pmax_3p&utm_campaign=3p_performancemax_bazar_geral_bazar&gclid=EAIaIQobChMlyeeI0bX6gQMV8hIAB1hUQc7EAYyBSABEgIqvD_BwE	www.carrefour.com.br		16/10/2023	R\$ 7.314,00
00.776.574/0006-60	https://www.americanas.com.br/produto/5601759899/playground-de-madeira-grande-mundo-da-crianca?epar=bp_pl_px_go_pmax_brin_3p_pa_2&opn=YSMESP&WT_srch=1&offerId=63ee6584401db3b86b9fde1c&gclid=EAIaIQobChMlyeeI0bX6gQMV8hIAB1hUQc7EAYyBSABEgIqvD_BwE	www.americanas.com.br		16/10/2023	R\$ 6.996,00
MENOR PREÇO ADOTADO					R\$ 6.996,00

RENAN ROCHA AQUINO

ENGENHEIRO CIVIL
CREA-CE: 54.164/D

✗

✗

✗



URUOCA

GOVERNO MUNICIPAL

Tem trabalho,
tem respeito e
muito para se ORGULHAR



OBRA: URBANIZAÇÃO NO ENTORNO DO AÇUDE VELHO

LOCAL: PERÍMETRO DO AÇUDE VELHO, SEDE DO MUNICÍPIO

ENCARGOS SOCIAIS – SEINFRA 28.1



GOVERNO DO
ESTADO DO CEARÁ
Secretaria da Infraestrutura

ENCARGOS SOCIAIS - HORISTAS E MENSALISTAS - TABELA SEINFRA 028.1 (DESONERADA) E 028 (ONERADA)					
CÓDIGO	DESCRIÇÃO	TABELA 028.1		TABELA 028	
		HORISTAS %	MENSALISTAS %	HORISTAS %	MENSALISTAS %
A	ENCARGOS SOCIAIS BÁSICOS	16,80	16,80	36,80	36,80
A1	INSS	0,00	0,00	20,00	20,00
A2	SESI	1,50	1,50	1,50	1,50
A3	SENAI	1,00	1,00	1,00	1,00
A4	INCRA	0,20	0,20	0,20	0,20
A5	SEBRAE	0,60	0,60	0,60	0,60
A6	SALÁRIO EDUCAÇÃO	2,50	2,50	2,50	2,50
A7	SEGURO DE ACIDENTES	3,00	3,00	3,00	3,00
A8	FGTS	8,00	8,00	8,00	8,00
B	ENCARGOS SOCIAIS C/ INCIDÊNCIA DE A	48,36	19,04	48,36	19,04
B1	DESCANSO SEMANAL REMUNERADO	17,85	0,00	17,85	0,00
B2	FERIADOS	3,71	0,00	3,71	0,00
B3	AUXILIO ENFERMIDADE	0,87	0,66	0,87	0,66
B4	13º SALARIO	11,03	8,33	11,03	8,33
B5	LICENÇA PATERNIDADE	0,07	0,05	0,07	0,05
B6	FALTAS JUSTIFICADAS	0,74	0,56	0,74	0,56
B7	DIAS DE CHUVAS	1,59	0,00	1,59	0,00
B8	AUXILIO ACIDENTE DE TRABALHO	0,11	0,08	0,11	0,08
B9	FÉRIAS GOZADAS	12,35	9,33	12,35	9,33
B10	SALÁRIO MATERNIDADE	0,04	0,03	0,04	0,03
C	ENCARGOS SOCIAIS S/ INCIDÊNCIA DE A	10,70	8,09	10,70	8,09
C1	AVISO PRÉVIO INDENIZADO	5,52	4,17	5,52	4,17
C2	AVISO PRÉVIO TRABALHADO	0,13	0,10	0,13	0,10
C3	FÉRIAS INDENIZADAS	1,72	1,30	1,72	1,30
C4	DEPOSITO DE RECISÃO S/ JUSTA CAUSA	2,87	2,17	2,87	2,17
C5	INDENIZAÇÃO ADICIONAL	0,46	0,35	0,46	0,35
D	REINCIDÊNCIAS DE UM GRUPO SOBRE O OUTRO	8,58	3,55	18,29	7,38
D1	REINCIDÊNCIA DE GRUPO A SOBRE GRUPO B	8,12	3,20	17,80	7,01
D2	REINCIDÊNCIA DE GRUPO A SOBRE AVISO PRÉVIO TRABALHADO E REINCIDÊNCIA DO FGTS SOBRE AVISO PRÉVIO INDENIZADO	0,46	0,35	0,49	0,37
TOTAL (A+B+C+D)		84,44	47,48	114,15	71,31

GOVERNO MUNICIPAL DE URUOCA
Rua João Rodrigues, 173 – Centro Uruoca-CE

Página 1 de 2

Ouvidoria Municipal: (88) 992559694 - www.uruoca.ce.gov.br
semop@uruoca.ce.gov.br

[Handwritten signatures and marks]



URUOCA

GOVERNO MUNICIPAL

Tem trabalho,
tem respeito e
muito para se ORGULHAR



ENCARGOS SOCIAIS – SINAPI

Apêndice 6 – Encargos Sociais – Ceará

CODIGO	DESCRIÇÃO	HORISTA		MENSALISTA	
		%	%	%	%
A1	INSS	0,00%	0,00%	20,00%	20,00%
A2	SESI	1,50%	1,50%	1,50%	1,50%
A3	SENAI	1,00%	1,00%	1,00%	1,00%
A4	INCRA	0,20%	0,20%	0,20%	0,20%
A5	SEBRAE	0,60%	0,60%	0,60%	0,60%
A6	Salário Educação	2,50%	2,50%	2,50%	2,50%
A7	Seguro Contra Acidentes de Trabalho	3,00%	3,00%	3,00%	3,00%
A8	FGTS	8,00%	8,00%	8,00%	8,00%
A9	SECONCI	0,00%	0,00%	0,00%	0,00%
A	Total	16,80%	16,80%	36,80%	36,80%
B1	Repouso Semanal Remunerado	17,85%	Não incide	17,85%	Não incide
B2	Feriados	3,71%	Não incide	3,71%	Não incide
B3	Auxílio - Enfermidade	0,87%	0,86%	0,87%	0,86%
B4	13º Salário	11,03%	8,33%	11,03%	8,33%
B5	Licença Paternidade	0,07%	0,05%	0,07%	0,05%
B6	Faltas Justificadas	0,74%	0,56%	0,74%	0,56%
B7	Dias de Chuvas	1,59%	Não incide	1,59%	Não incide
B8	Auxílio Acidente de Trabalho	0,11%	0,08%	0,11%	0,08%
B9	Férias Gozadas	12,35%	9,33%	12,35%	9,33%
B10	Salário Maternidade	0,04%	0,03%	0,04%	0,03%
B	Total	48,36%	19,04%	48,36%	19,04%
C1	Aviso Prévio Indenizado	5,52%	4,17%	5,52%	4,17%
C2	Aviso Prévio Trabalhado	0,13%	0,10%	0,13%	0,10%
C3	Férias Indenizadas	1,72%	1,30%	1,72%	1,30%
C4	Depósito Rescisão Sem Justa Causa	2,87%	2,17%	2,87%	2,17%
C5	Indenização Adicional	0,46%	0,35%	0,46%	0,35%
C	Total	10,70%	8,09%	10,70%	8,09%
D1	Reincidência de Grupo A sobre Grupo B	8,12%	3,20%	17,80%	7,01%
D2	Reincidência de Grupo A sobre Aviso Prévio Trabalhado e Reincidência do FGTS sobre Aviso Prévio Indenizado	0,46%	0,35%	0,49%	0,37%
D	Total	8,58%	3,55%	18,29%	7,38%

Fonte: Informação Invas de Chuva - INMIF

Uruoca/CE, 31 de Outubro de 2023

RENAN ROCHA AQUINO
ENGENHEIRO CIVIL
CREA-CE 54.164-D

GOVERNO MUNICIPAL DE URUOCA
Rua João Rodrigues, 173 – Centro Uruoca-CE

Página 2 de 2

Ouvidoria Municipal: (88) 992559694 - www.uruoca.ce.gov.br
semop@uruoca.ce.gov.br

PMU. 502
 ASS: *[Signature]*

CONHECIMENTO DE LICENCIAMENTO Nº 302
 Ass. *[Signature]*
 COMISSÃO DE LICENCIAMENTO

RUA DOM MANOEL

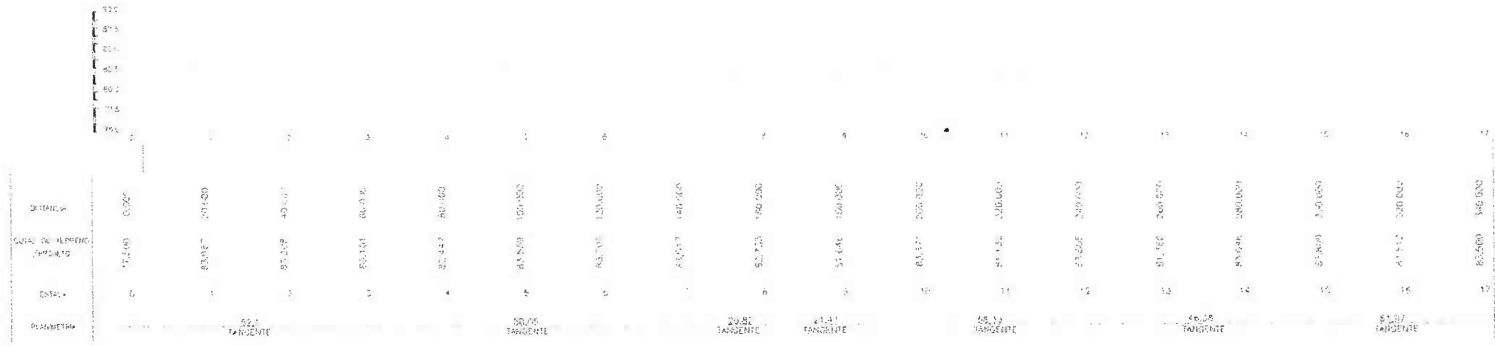

ESTRADA PARA QUEIMADAS



EIXO 01

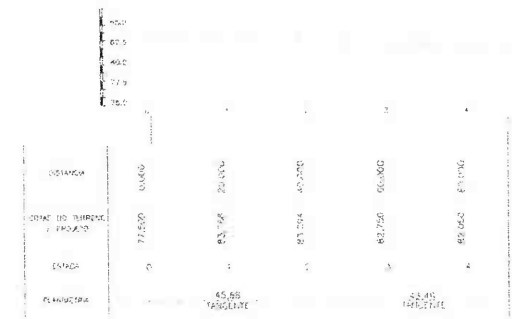

LEVANTAMENTO TOPOGRÁFICO GEORREFERENCIADO

	TOPO SILVA TOPOGRAFIA E AGRIMENSURA EIRELI Rua Romão Aguiar de Sousa, 48 Centro, Durgente nos Machucis - Suape - PE CEP: 54.178-443/0001-55 FONE: (85) 35131-6190 / 35451-3954	Contratante: PREFEITURA MUNICIPAL DE URUOCA Projeto: LEVANTAMENTO TOPOGRAFICO GEORREFERENCIADO Município: URUOCA - PE	Informações Complementares: ESCALA V: 1:250 ESCALA H: 1:500	Ass. de: <i>[Signature]</i> RENAN ROCHA AQUINO ENGENHEIRO CIVIL CRE/ACE 54.154/D
	Brinde Topo: RANERY HENRIQUE (08) 39440-5054	Projeto: 02/02 Data: OUT/2021	Local: ESTRADA PARA QUEIMADAS / RUA DOM MANOEL Tipo de Trabalho: PERFIL LONGITUDINAL	

PMU. Y... UCCLO
 FL: 53
 ASS: [Signature]



N = 9633175.491
 E = 326769.927
 Z = 0.000

PERMANENTE LICITAÇÃO DE URUOCA, CE
 Nº 006
 18.03.2021

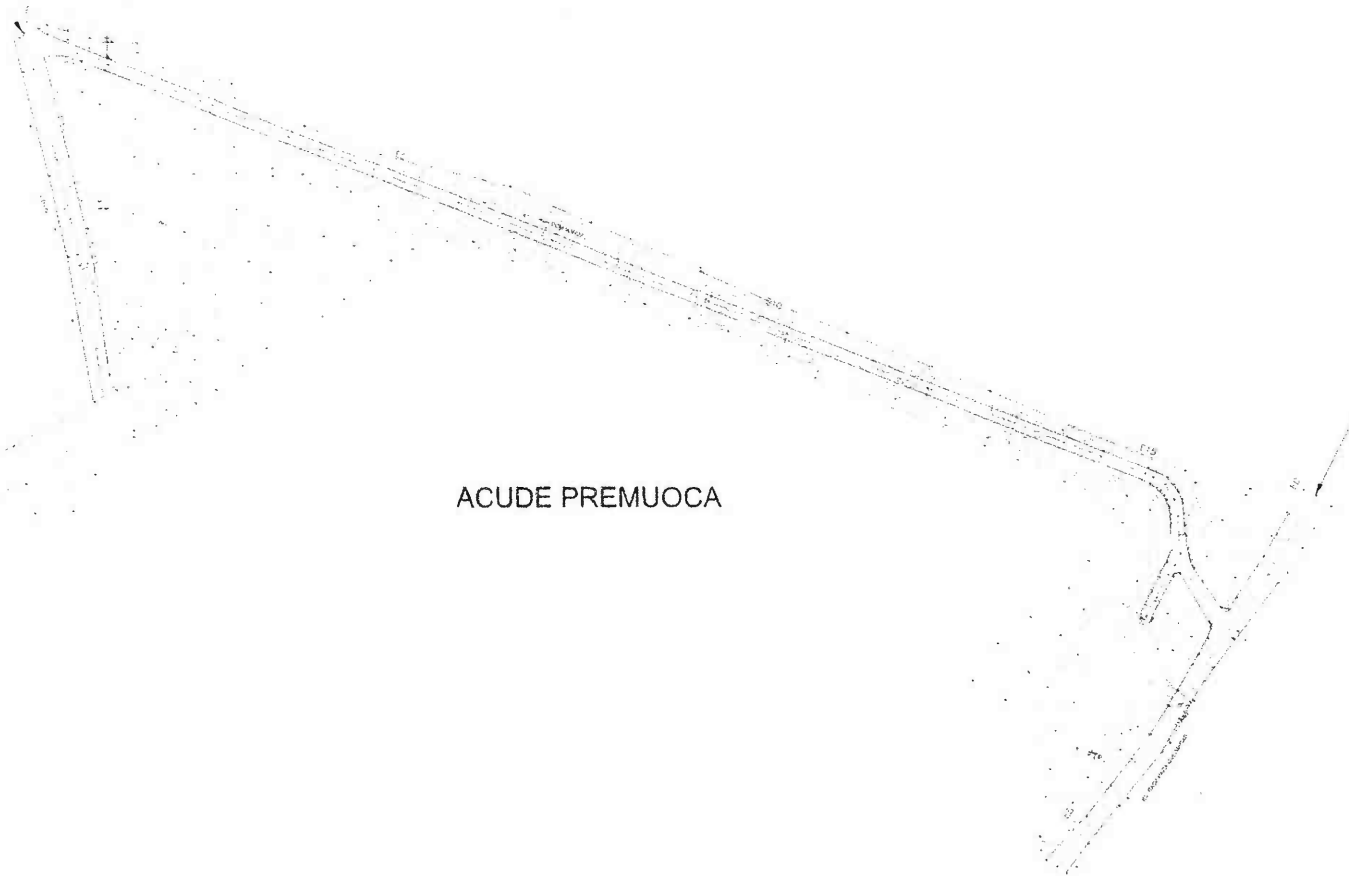

ACUDE PREMUOCA

N = 9633060.263
 E = 327093.286
 Z = 0.000

LEVANTAMENTO TOPOGRÁFICO GEORREFERENCIADO

	TOPO SILVA TOPOGRAFIA E AGRIMENSURA EIRELI Rua Romulão Nogueira de Sousa 46 Distrito: Sargolândia - Mucambo - CE CEP: 14.748-443/01011-55 FONE: (85) 9430-6330 / 9430-2816	Contratante: PREFEITURA MUNICIPAL DE URUOCA Projeto: LEVANTAMENTO TOPOGRÁFICO GEORREFERENCIADO Município: URUOCA - CE Local: ESTRADA PARA QUEIMADAS / RUA DOM MANOEL Descrição: LEVANTAMENTO TOPOGRÁFICO	Informações Complementares ESCALA: 1:1250 EXTENSÃO: 547,10m ÁREA TOTAL DA VIA: 2.308,13m² ÁREA DO LEVANTAMENTO: 18.811,25m²	Aprovação RENAN HERCULINO ENGENHEIRO CIVIL CRE/CE 54.164/D
	Escala: 1:1250 Extensão: 547,10m Área Total da Via: 2.308,13m² Área do Levantamento: 18.811,25m²	LEGENDA ESTABELECIDO ESTABELECIDO CURVAS DE NÍVEL UNIDADE ADOTA: M UNIDADE: M ELEVACÃO: ALTITUDE		

FL: 55
ASS: [Signature]



01

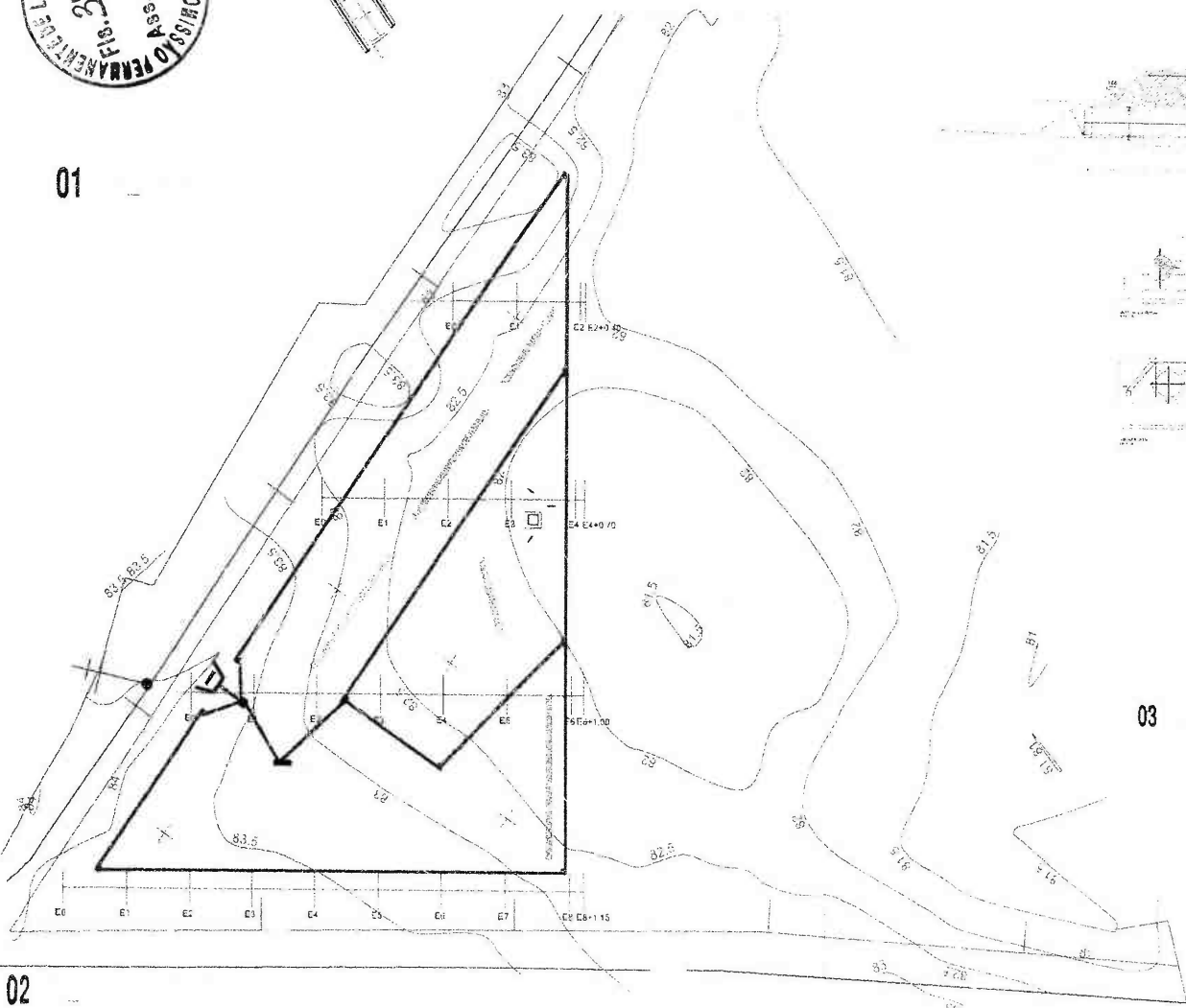

02

[Signature]
Renan Rocha Aquino
Engenheiro Civil
CREA-CE: 54.184-D
CPF: 029.082.843-08
RNP: 081356332-8

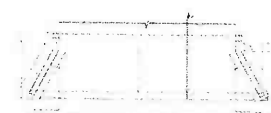
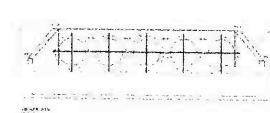

03

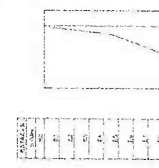
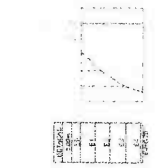

04

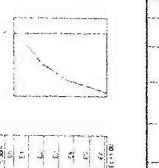

06

RESUMO COMPRIMENTO E LARGURA DAS PAVIMENTAÇÕES ESTABELECIDO 1:00cm		
TRECHO	COMPRIMENTO	LARGURA
01	90,55m	5,50m
02	12,00m	4,25m
03	10,80m	5,00m
04	23,78m	3,30m
05	275,00m	3,30m
06	31,95m	6,00m
07	91,43m	5,00m

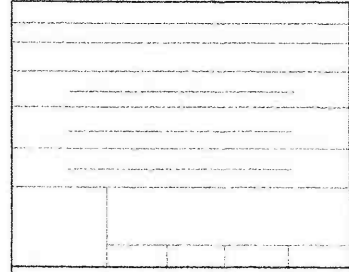

PMU - PRUUCOLO
FL: 56
ASS: [Signature]

COMISSÃO PERMANENTE DE LICITAÇÃO DE URUGUAI-CE
Ass. [Signature]
13.09

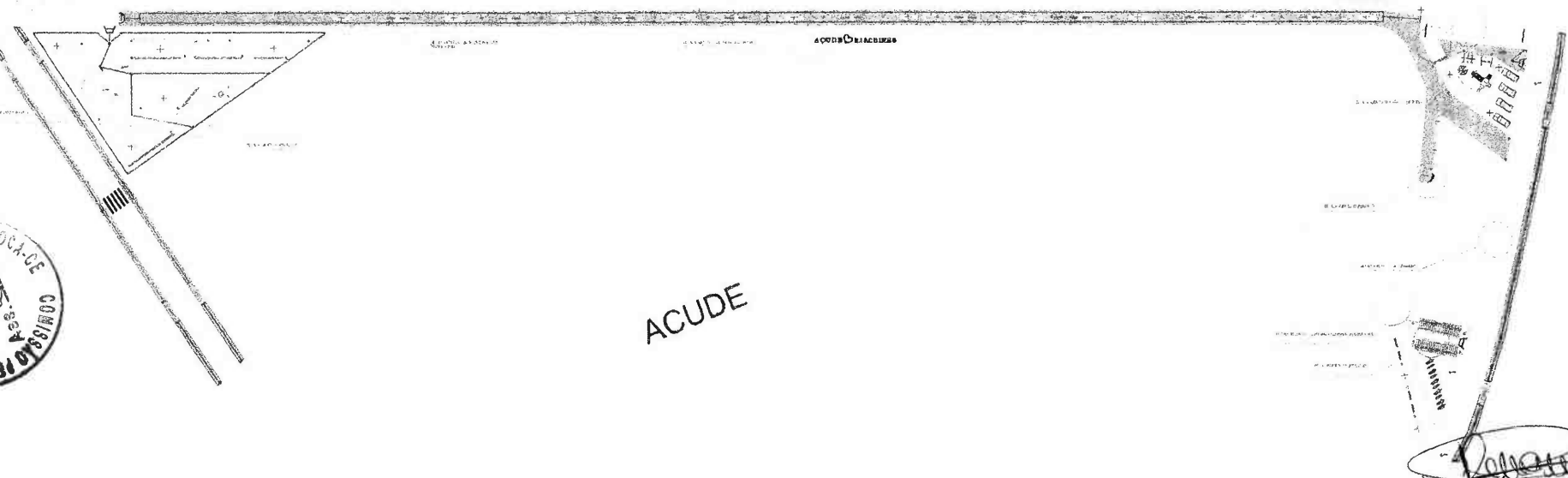

[Signature]
Renan Rocha Aquino
Engenheiro Civil
CREA-CE: 54.184-D
CPF: 029.082.843-08
RNP: 081356332-8

01

<input type="checkbox"/>	RELAÇÃO DE MATERIAIS PARA OBRAS DE TERRAPLENAMENTO	<input type="checkbox"/>	RELAÇÃO DE MATERIAIS PARA OBRAS DE ALVENARIA	<input type="checkbox"/>	RELAÇÃO DE MATERIAIS PARA OBRAS DE PAVIMENTAÇÃO
<input type="checkbox"/>	RELAÇÃO DE MATERIAIS PARA OBRAS DE FUNDAÇÕES	<input type="checkbox"/>	RELAÇÃO DE MATERIAIS PARA OBRAS DE ESTRUTURA DE CONCRETO	<input type="checkbox"/>	RELAÇÃO DE MATERIAIS PARA OBRAS DE REVESTIMENTO
<input type="checkbox"/>	RELAÇÃO DE MATERIAIS PARA OBRAS DE REVESTIMENTO	<input type="checkbox"/>	RELAÇÃO DE MATERIAIS PARA OBRAS DE REVESTIMENTO	<input type="checkbox"/>	RELAÇÃO DE MATERIAIS PARA OBRAS DE REVESTIMENTO
<input type="checkbox"/>	RELAÇÃO DE MATERIAIS PARA OBRAS DE REVESTIMENTO	<input type="checkbox"/>	RELAÇÃO DE MATERIAIS PARA OBRAS DE REVESTIMENTO	<input type="checkbox"/>	RELAÇÃO DE MATERIAIS PARA OBRAS DE REVESTIMENTO

Mariana Rodrigues Soares
Arquiteta Urbanista
CAU: N° A260400-0
CPF: 603.224.523-33

ACUDE RIACHINHO

02



03

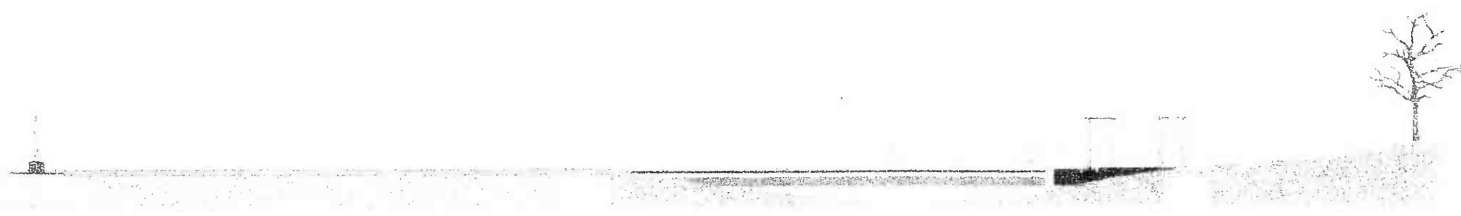

04



01

02

03

04

05



06

07

08

09

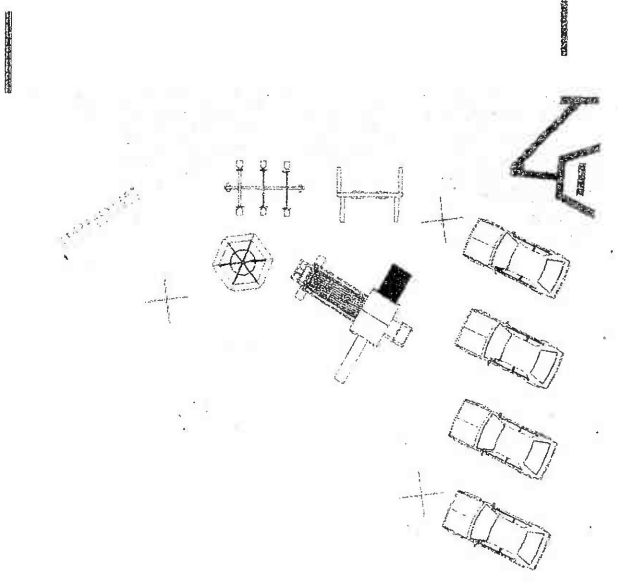

11

12

16

13

17

14

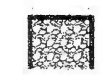

19

Mariana Rodrigues Soares
Arquiteta Urbanista

CAU: N° A260400-0
CPF: 603.224.523-33

~~Rafael~~
Rafael Rocha Aquino
Engenheiro Civil
CREA-CE: 54.184-D
CPF: 029.082.843-08
RNP: 061358332-8

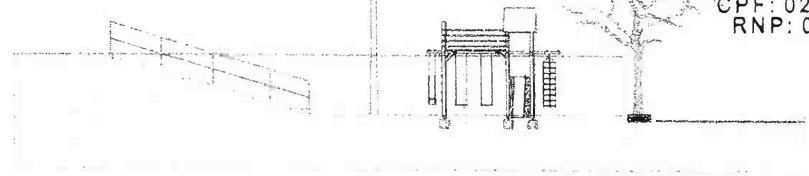

PMU. FL: 58 ASS: *[Signature]*



01



02

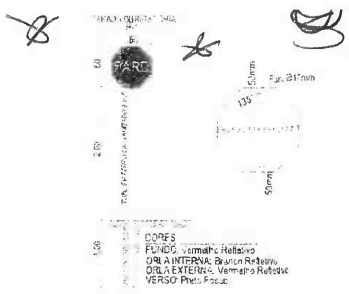

03

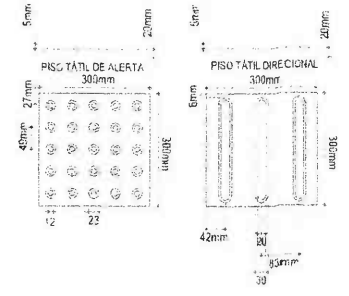

07

05

[Signature]
Rafael Rocha Aquino
Engenheiro Civil
CREA-CE: 54.184-D
CPF: 029.082.843-08
RNP: 061358332-8

06

04

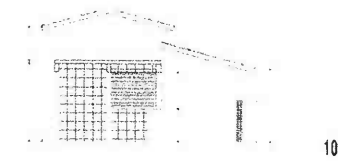

10

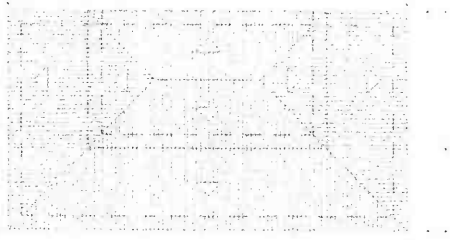

09

Mariana Rodrigues Soares
Mariana Rodrigues Soares
Arquiteta Urbanista
CAU: N° A260400-0
CPF: 603.224.523-33

11

08

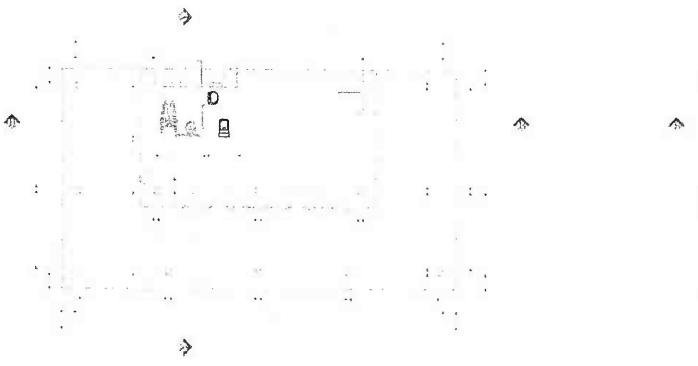

12

13



15

14



16

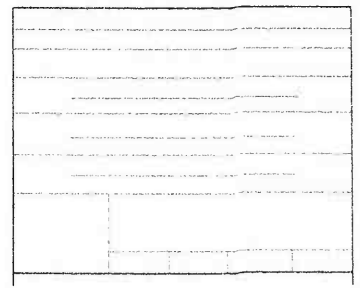

PMU - PROTOCOLO
FL: 59
ASS: [Signature]

CONSELHO DE ENGENHARIA DE CIVIL
FEBREIRO DE 2010
RLE
ASS: [Signature]

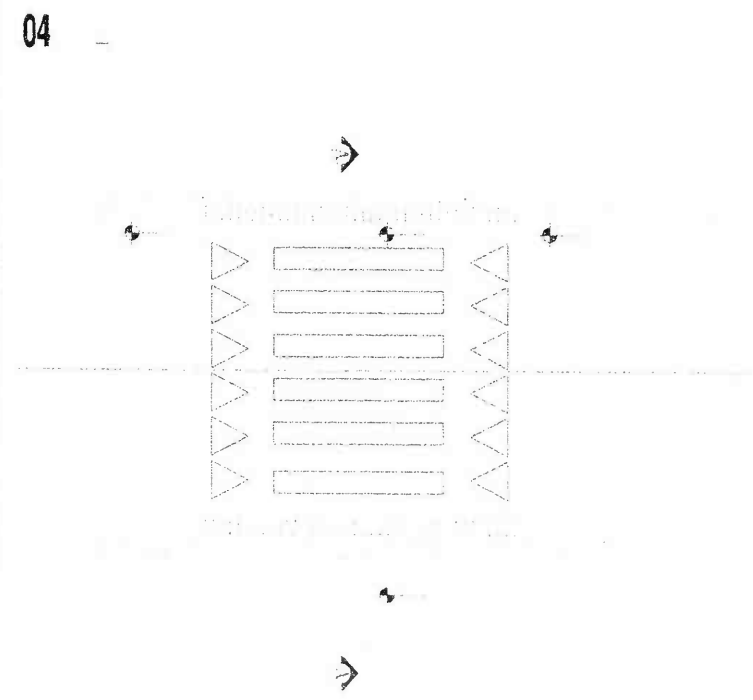
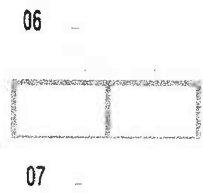
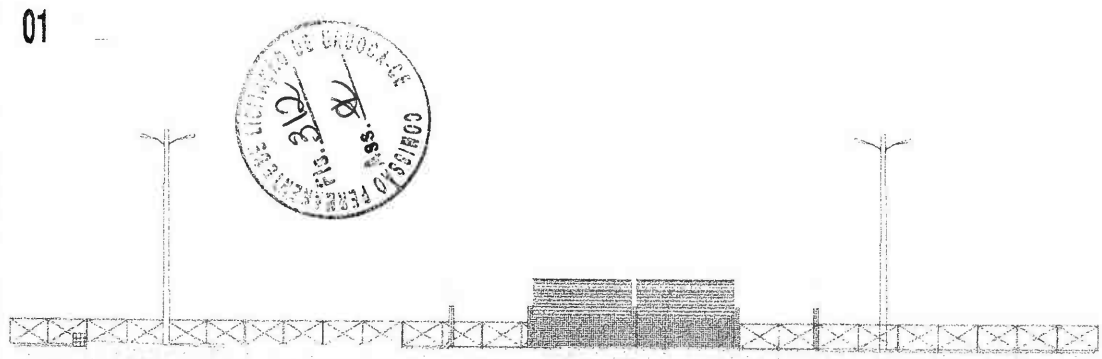

Mariana Rodrigues Soares
Mariana Rodrigues Soares
Arquiteta Urbanista
CAU: N° A260400-0
CPF: 603.224.523-33

08

09

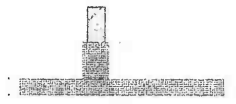
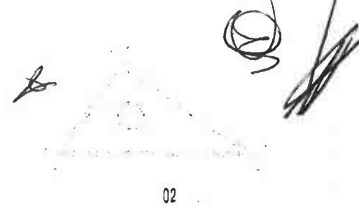
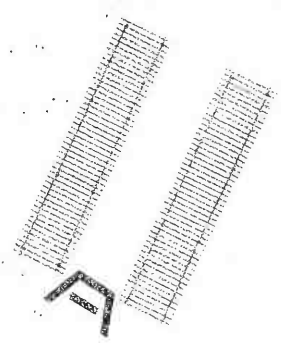

15



16

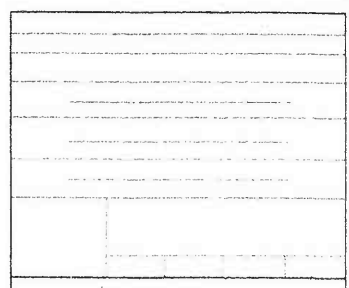

13

14

Renan Rocha Aquino
Renan Rocha Aquino
Engenheiro Civil
CREA-CE: 54.184-D
CPF: 029.082.843-08
RNP: 081356332-8

FL: 60
 ASS: [Signature]

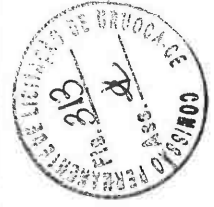

[Signature]
 Renan Rocha Aquino
 Engenheiro Civil
 CREA-CE: 54.184-D
 CPF: 029.082.843-08
 RNP: 061356332-8

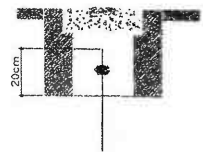
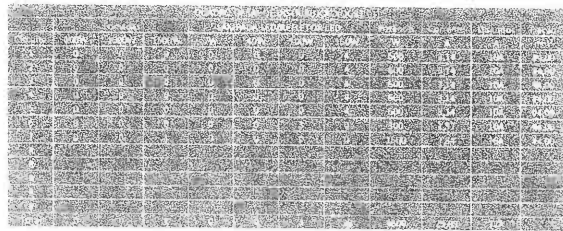
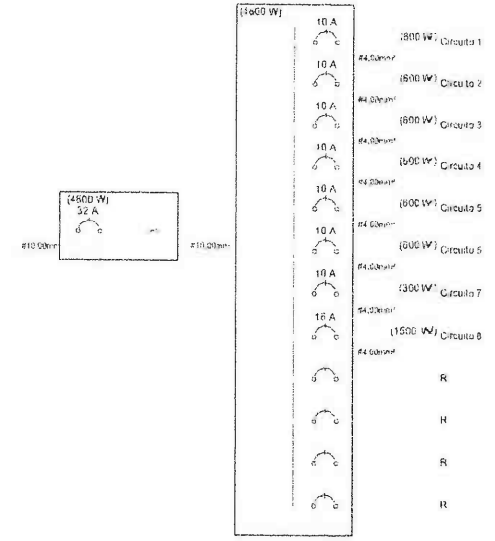
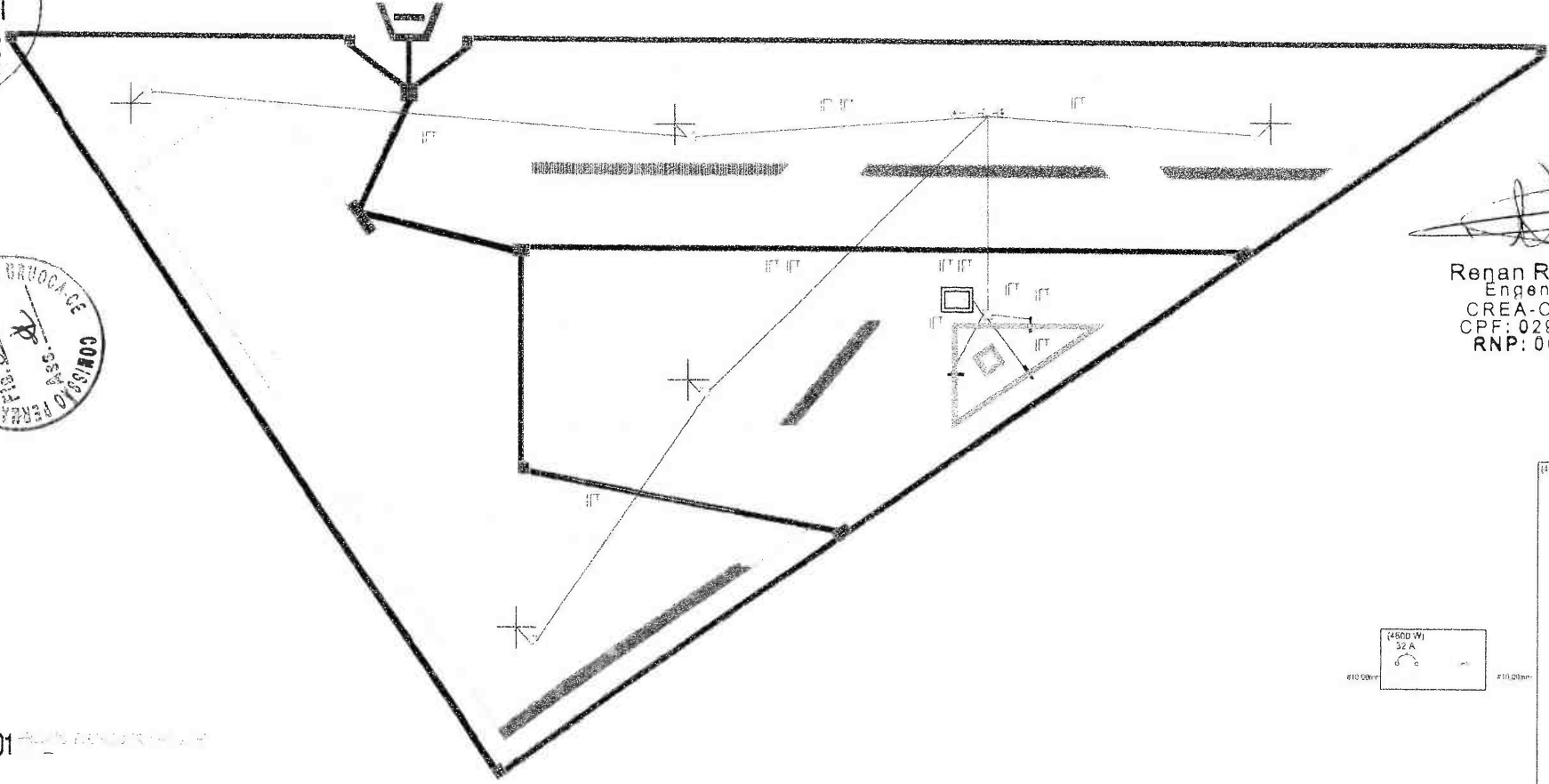

01

02

04

05

03

TÍTULO			
PROJETO			
CONHECIMENTO			
PROJETO			
NOME DO PROJETO			
PROJETO			
ÁREA	CONTEÚDO		
DATA	ESCALA	DESENHISTA	PAUSA

FL: 69
 ASS: [Signature]
 P.M.U.



Renan
 Renan Rocha Aquino
 Engenheiro Civil
 CREA-CE: 54.184-D
 CPF: 029.082.843-08
 RNP: 061358332-8

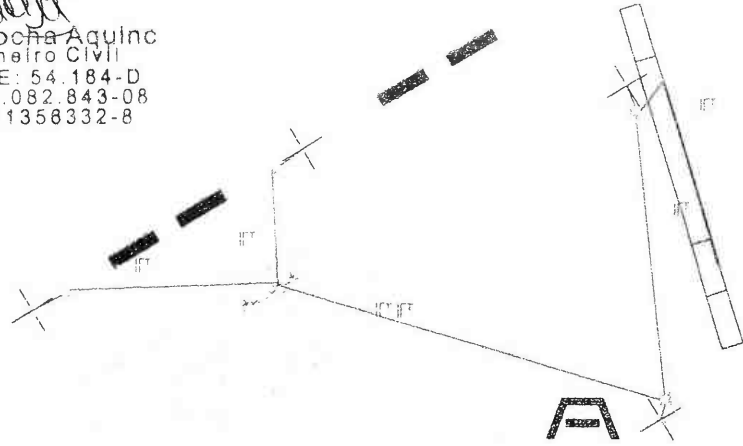
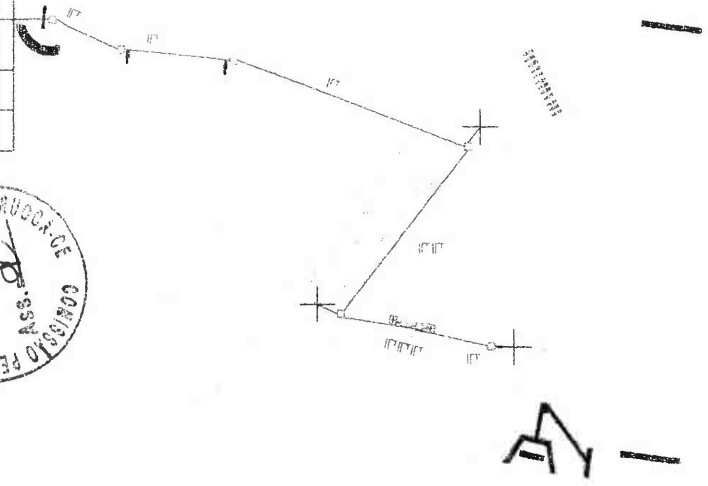

05

01

01

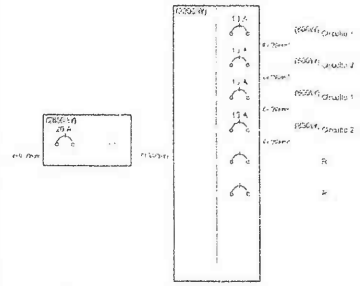

03

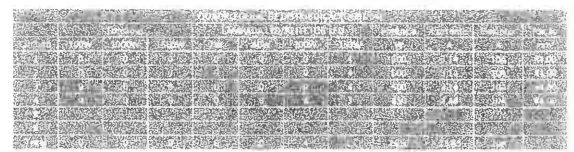

04

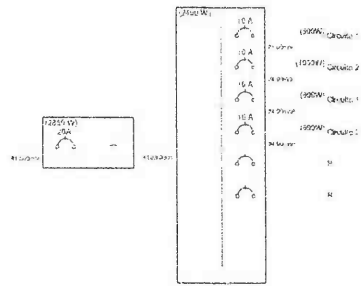

03



04

02

02



01

02

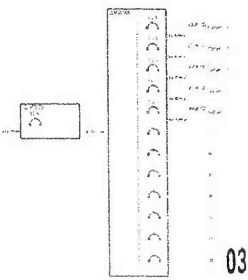

03

02

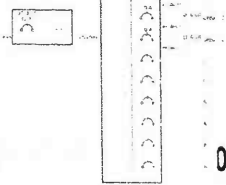

03



04



04

TÍTULO			
PROJETO			
DESCRIÇÃO			
PROPORÇÕES			
NOME DO PROJETO			
REPRESENTAÇÃO			
ÁREA		DESCRIÇÃO	
DATA	LOCAL	DESENHISTA	FOLHA
T.C.			

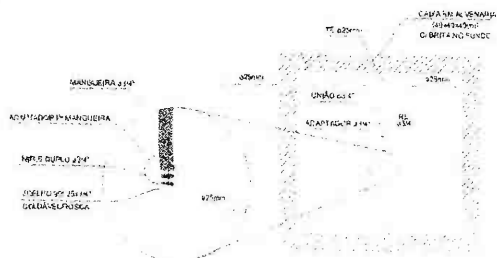
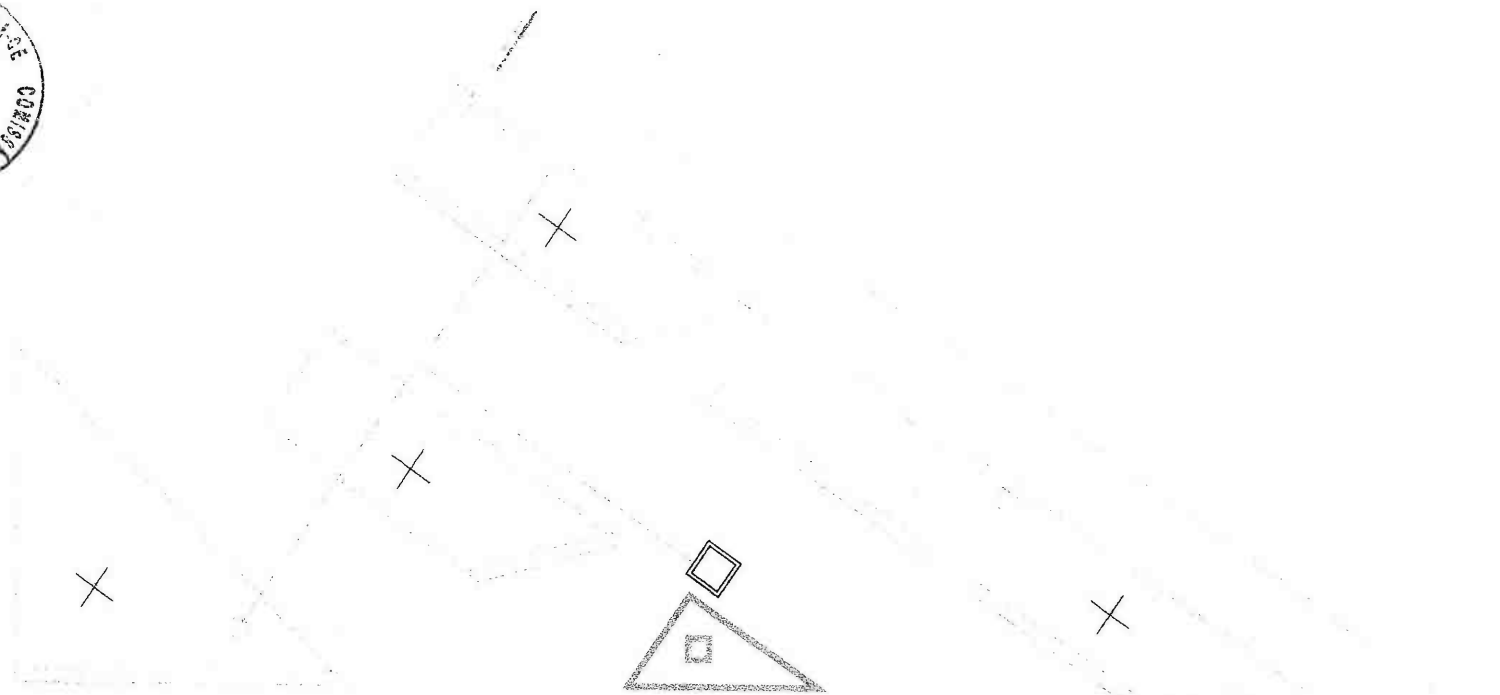
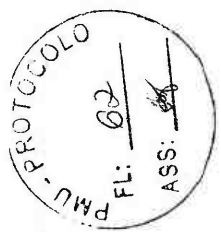

02

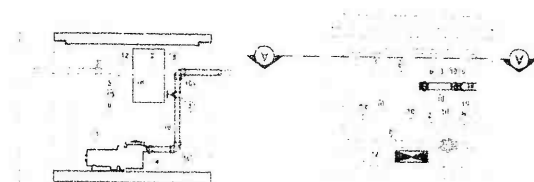

03

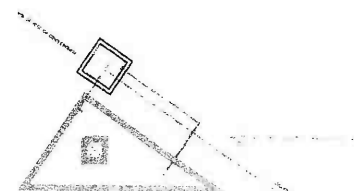

04

LEGENDA

- 1. ALVENARIA DE CIMENTO
- 2. ALVENARIA DE CIMENTO COM REDE
- 3. ALVENARIA DE CIMENTO COM REDE E BARRAS
- 4. ALVENARIA DE CIMENTO COM REDE E BARRAS E REVESTIMENTO
- 5. ALVENARIA DE CIMENTO COM REDE E BARRAS E REVESTIMENTO E TINTA
- 6. ALVENARIA DE CIMENTO COM REDE E BARRAS E REVESTIMENTO E TINTA E REVESTIMENTO
- 7. ALVENARIA DE CIMENTO COM REDE E BARRAS E REVESTIMENTO E TINTA E REVESTIMENTO E TINTA E REVESTIMENTO
- 8. ALVENARIA DE CIMENTO COM REDE E BARRAS E REVESTIMENTO E TINTA E REVESTIMENTO E TINTA E REVESTIMENTO
- 9. ALVENARIA DE CIMENTO COM REDE E BARRAS E REVESTIMENTO E TINTA E REVESTIMENTO E TINTA E REVESTIMENTO
- 10. ALVENARIA DE CIMENTO COM REDE E BARRAS E REVESTIMENTO E TINTA E REVESTIMENTO E TINTA E REVESTIMENTO
- 11. ALVENARIA DE CIMENTO COM REDE E BARRAS E REVESTIMENTO E TINTA E REVESTIMENTO E TINTA E REVESTIMENTO
- 12. ALVENARIA DE CIMENTO COM REDE E BARRAS E REVESTIMENTO E TINTA E REVESTIMENTO E TINTA E REVESTIMENTO
- 13. ALVENARIA DE CIMENTO COM REDE E BARRAS E REVESTIMENTO E TINTA E REVESTIMENTO E TINTA E REVESTIMENTO
- 14. ALVENARIA DE CIMENTO COM REDE E BARRAS E REVESTIMENTO E TINTA E REVESTIMENTO E TINTA E REVESTIMENTO
- 15. ALVENARIA DE CIMENTO COM REDE E BARRAS E REVESTIMENTO E TINTA E REVESTIMENTO E TINTA E REVESTIMENTO
- 16. ALVENARIA DE CIMENTO COM REDE E BARRAS E REVESTIMENTO E TINTA E REVESTIMENTO E TINTA E REVESTIMENTO
- 17. ALVENARIA DE CIMENTO COM REDE E BARRAS E REVESTIMENTO E TINTA E REVESTIMENTO E TINTA E REVESTIMENTO
- 18. ALVENARIA DE CIMENTO COM REDE E BARRAS E REVESTIMENTO E TINTA E REVESTIMENTO E TINTA E REVESTIMENTO
- 19. ALVENARIA DE CIMENTO COM REDE E BARRAS E REVESTIMENTO E TINTA E REVESTIMENTO E TINTA E REVESTIMENTO
- 20. ALVENARIA DE CIMENTO COM REDE E BARRAS E REVESTIMENTO E TINTA E REVESTIMENTO E TINTA E REVESTIMENTO

Renan Rocha Aquino
Renan Rocha Aquino
 Engenheiro Civil
 CREA-CE: 54.164-D
 CPF: 029.082.843-08
 RNP: 081356332-8

PROJETO	
FUNDAÇÃO	
APROFUNDAMENTO	
DATA DO PROJETO	
REVISÃO: 01/01	
PROJETO	CONSTRUTIVO
PROJETO	CONSTRUTIVO
PROJETO	CONSTRUTIVO
PROJETO	CONSTRUTIVO

PMU:
 FL: 63
 ASS: [Signature]

COMISSÃO DE LICITAÇÃO DE MATERIAIS DE CONSTRUÇÃO
 Fls. 316
 Ass. [Signature]

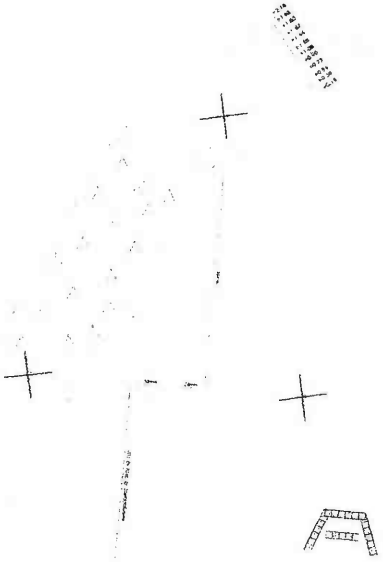
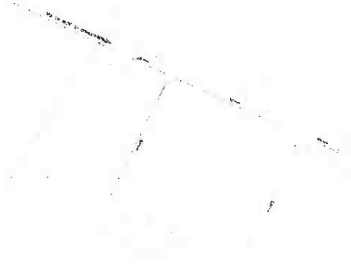

[Handwritten notes and signatures]

LEGENDA

- 1. ...
- 2. ...
- 3. ...
- 4. ...
- 5. ...
- 6. ...
- 7. ...
- 8. ...
- 9. ...
- 10. ...

[Signature]
Renan Rocha Aquino
Engenheiro Civil
CREA-CE: 54.184-D
CPF: 028.082.843-08
RNP: 081356332-8

02

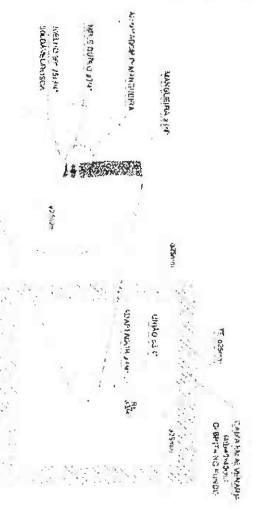

Item	Descrição	Quantidade	Valor Unitário	Valor Total
1
2
3
4
5
6
7
8
9
10

PROT. PROTOCOLO

FL: 64
ASS

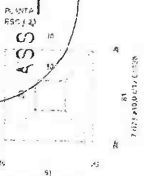

Seção com capacidade de suporte = 1,50 kg/cm²
Sub-compartimento sobre a sapata
Caso especial = 1,50 kg/cm²

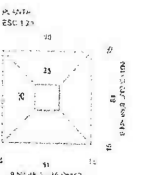

Seção com capacidade de suporte = 1,50 kg/cm²
Sub-compartimento sobre a sapata
Caso especial = 1,50 kg/cm²



Seção com capacidade de suporte = 1,50 kg/cm²
Sub-compartimento sobre a sapata
Caso especial = 1,50 kg/cm²

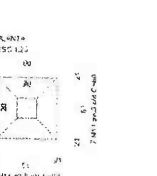

Seção com capacidade de suporte = 1,50 kg/cm²
Sub-compartimento sobre a sapata
Caso especial = 1,50 kg/cm²

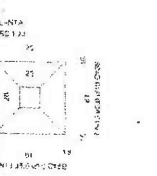

Seção com capacidade de suporte = 1,50 kg/cm²
Sub-compartimento sobre a sapata
Caso especial = 1,50 kg/cm²

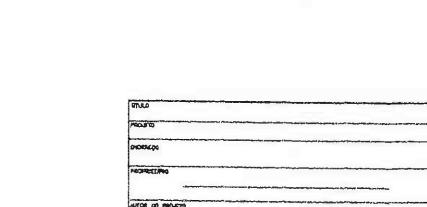
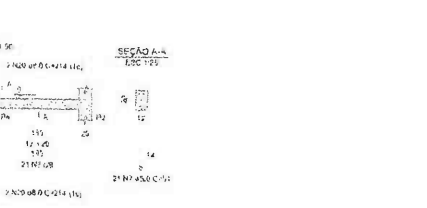
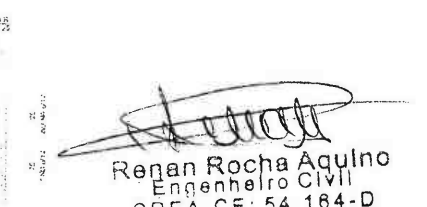
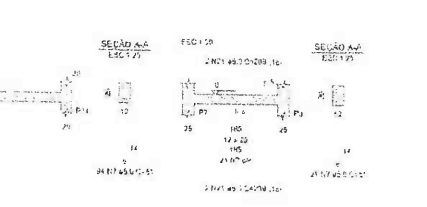
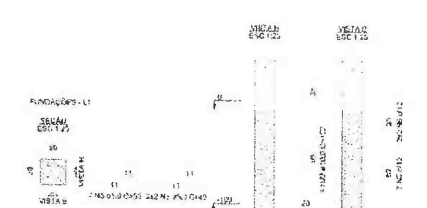
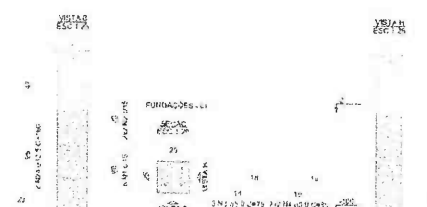
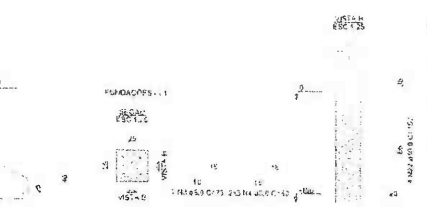
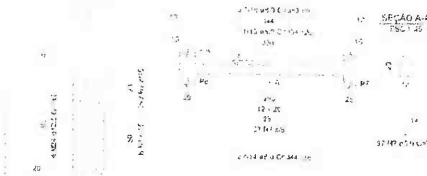
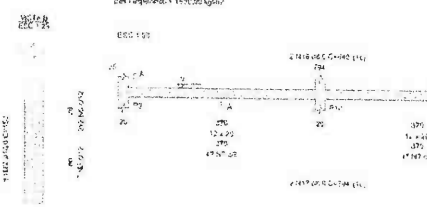
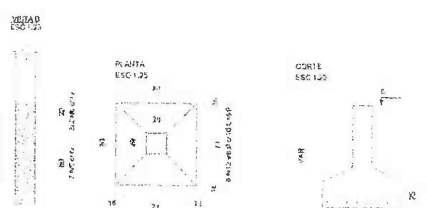
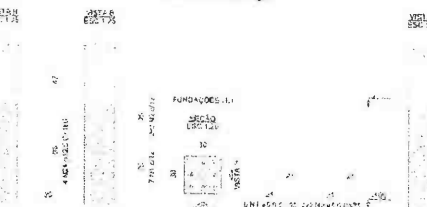
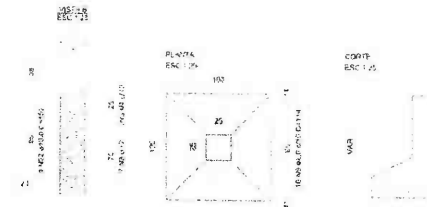
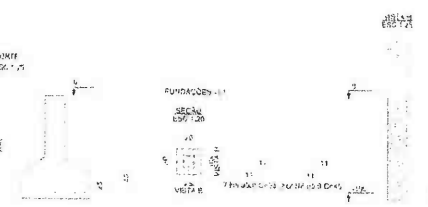
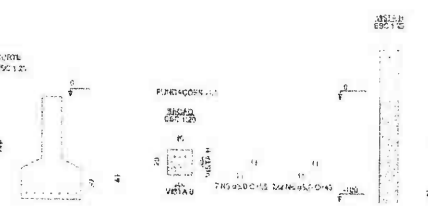
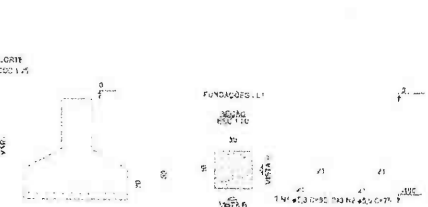
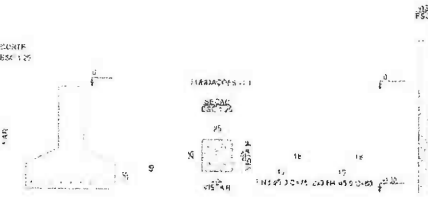
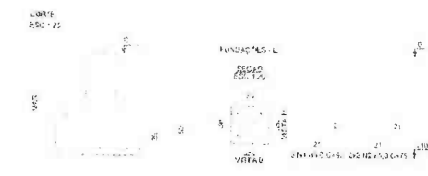

Seção com capacidade de suporte = 1,50 kg/cm²
Sub-compartimento sobre a sapata
Caso especial = 1,50 kg/cm²

Renan Rocha Aquino
Engenheiro Civil
CREA-CE: 54.164-D
CPF: 029.082.843-08
RNP: 081356332-8

EMPRESA DE LICITACAO DE URBANISMO
PROJ. 1317
ASS. 0108/00

TÍTULO				
PROJETO				
PERÍODO				
PROGRESSO				
AUTOR DO PROJETO				
PROFESSOR TUTOR				
ALUNO	NOME			
	RA	GRUPO	QUANTIA	NOTA
OBS.				

PMU. FL: 66

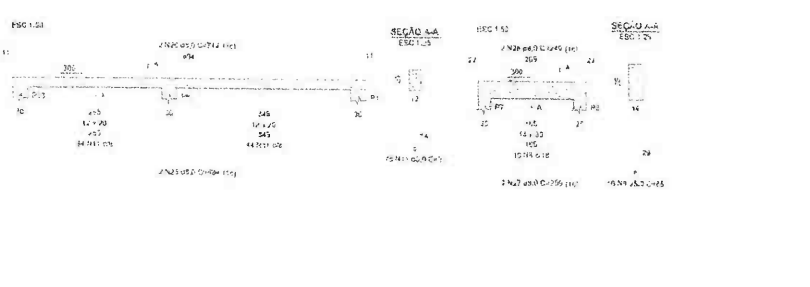
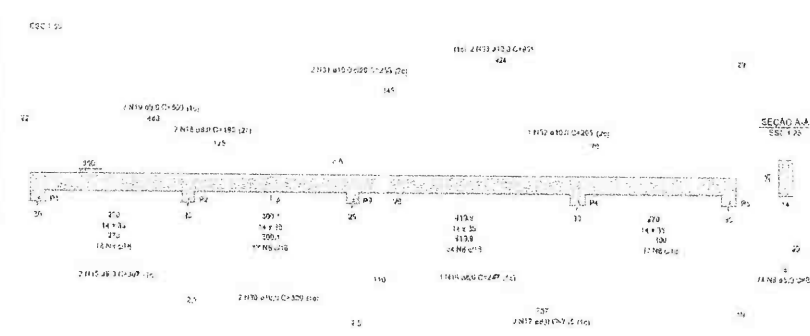
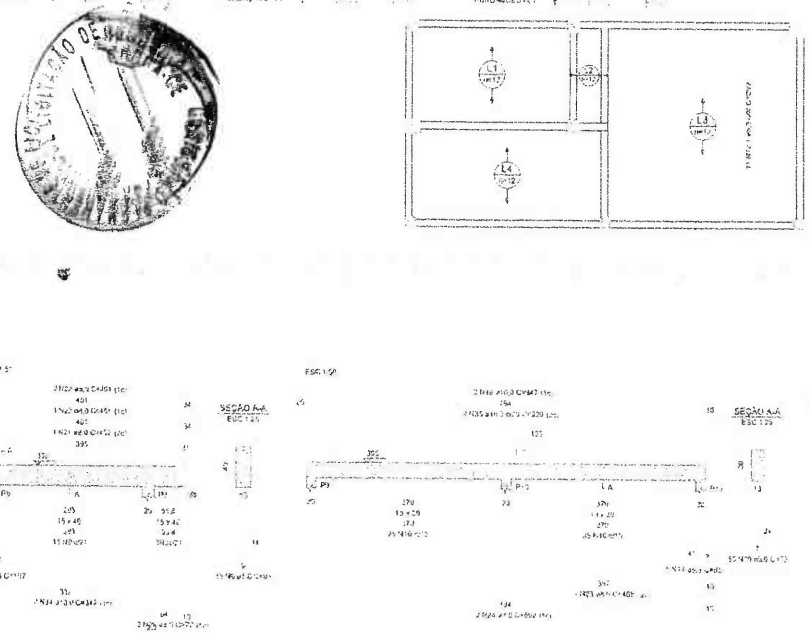
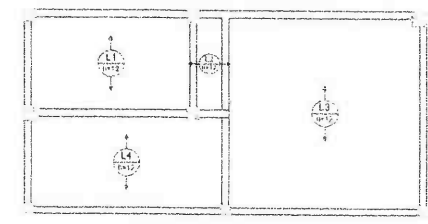
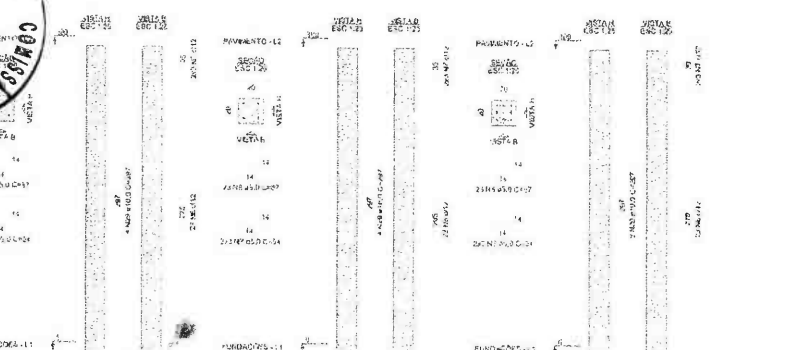
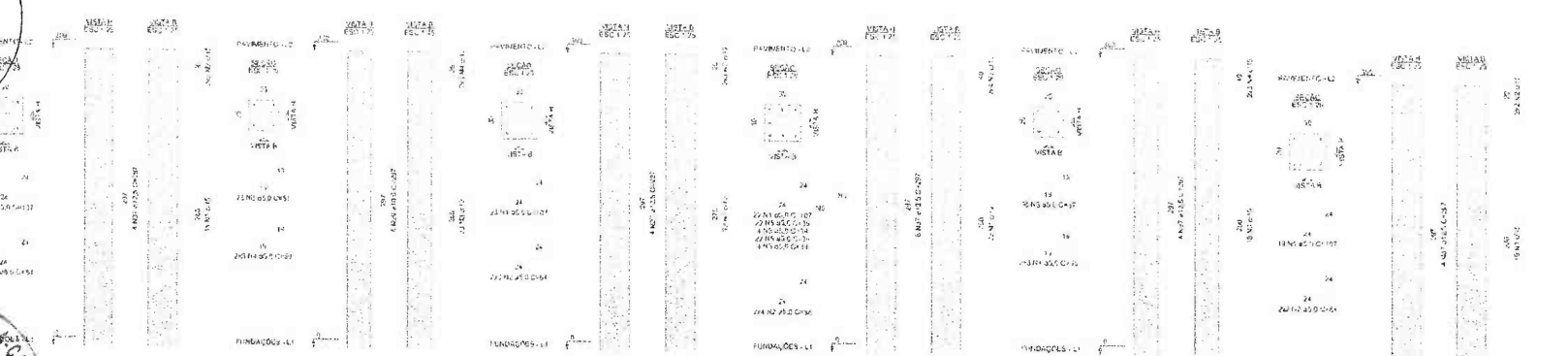

Renan Rocha Aquino
Renan Rocha Aquino
 Engenheiro Civil
 CREA-CE: 54.184-D
 CPF: 029.082.843-08
 RNP: 081356332-8

TÍTULO				
PROJETO				
DESCRIÇÃO				
PROPRIETÁRIO				
AUTOR DO PROJETO				
PROFESSOR TUTOR				
MENS		CONTÉUDO		
DATA	ORCA	EDICIONA	FOLHA	
08				

PMU - Y. FL. 67

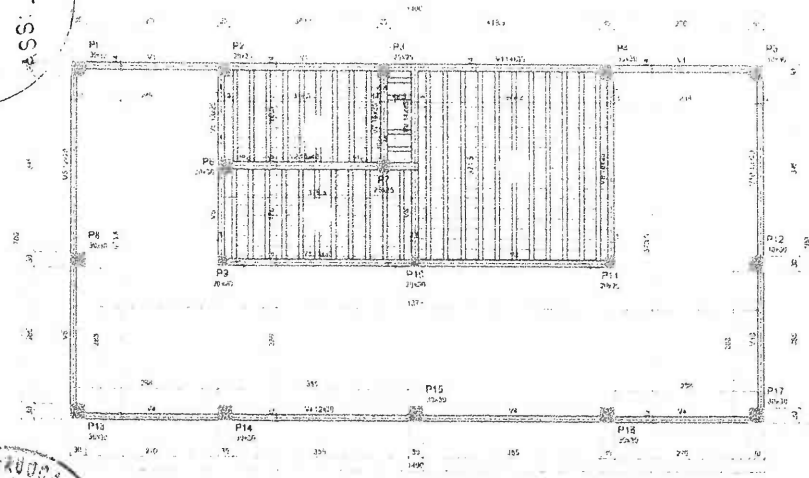

FORMA DO PAVIMENTO PAVIMENTO (NÍVEL 300)



Nome	Quantidade	Unidade	Valor	Total
V1	12,20	m	1,00	12,20
V2	12,20	m	1,00	12,20
V3	12,20	m	1,00	12,20
V4	12,20	m	1,00	12,20
V5	12,20	m	1,00	12,20
V6	12,20	m	1,00	12,20
V7	12,20	m	1,00	12,20
V8	12,20	m	1,00	12,20
V9	12,20	m	1,00	12,20
V10	12,20	m	1,00	12,20

Projeto	Revista	Auto	Assinado	Carimbado

Item	Descrição	Quantidade	Unidade	Valor	Total
1	12,20	m	1,00	12,20	
2	12,20	m	1,00	12,20	
3	12,20	m	1,00	12,20	
4	12,20	m	1,00	12,20	

Item	Descrição	Quantidade	Unidade	Valor	Total
1	12,20	m	1,00	12,20	
2	12,20	m	1,00	12,20	

Item	Descrição	Quantidade	Unidade	Valor	Total
1	12,20	m	1,00	12,20	
2	12,20	m	1,00	12,20	
3	12,20	m	1,00	12,20	
4	12,20	m	1,00	12,20	
5	12,20	m	1,00	12,20	
6	12,20	m	1,00	12,20	
7	12,20	m	1,00	12,20	
8	12,20	m	1,00	12,20	
9	12,20	m	1,00	12,20	
10	12,20	m	1,00	12,20	
11	12,20	m	1,00	12,20	
12	12,20	m	1,00	12,20	
13	12,20	m	1,00	12,20	
14	12,20	m	1,00	12,20	
15	12,20	m	1,00	12,20	
16	12,20	m	1,00	12,20	
17	12,20	m	1,00	12,20	
18	12,20	m	1,00	12,20	
19	12,20	m	1,00	12,20	
20	12,20	m	1,00	12,20	

Item	Descrição	Quantidade	Unidade	Valor	Total
1	12,20	m	1,00	12,20	
2	12,20	m	1,00	12,20	

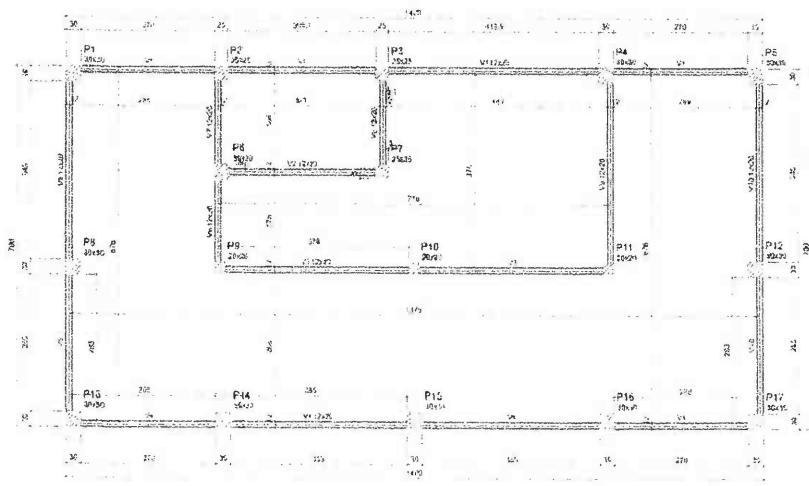
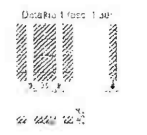

FORMA DO PAVIMENTO FUNDAÇÕES (NÍVEL 0)

Nome	Quantidade	Unidade	Valor	Total
V1	12,20	m	1,00	12,20
V2	12,20	m	1,00	12,20
V3	12,20	m	1,00	12,20
V4	12,20	m	1,00	12,20
V5	12,20	m	1,00	12,20
V6	12,20	m	1,00	12,20
V7	12,20	m	1,00	12,20
V8	12,20	m	1,00	12,20
V9	12,20	m	1,00	12,20
V10	12,20	m	1,00	12,20

Item	Descrição	Quantidade	Unidade	Valor	Total
1	12,20	m	1,00	12,20	
2	12,20	m	1,00	12,20	

Item	Descrição	Quantidade	Unidade	Valor	Total
1	12,20	m	1,00	12,20	
2	12,20	m	1,00	12,20	
3	12,20	m	1,00	12,20	
4	12,20	m	1,00	12,20	
5	12,20	m	1,00	12,20	
6	12,20	m	1,00	12,20	
7	12,20	m	1,00	12,20	
8	12,20	m	1,00	12,20	
9	12,20	m	1,00	12,20	
10	12,20	m	1,00	12,20	
11	12,20	m	1,00	12,20	
12	12,20	m	1,00	12,20	
13	12,20	m	1,00	12,20	
14	12,20	m	1,00	12,20	
15	12,20	m	1,00	12,20	
16	12,20	m	1,00	12,20	
17	12,20	m	1,00	12,20	
18	12,20	m	1,00	12,20	
19	12,20	m	1,00	12,20	
20	12,20	m	1,00	12,20	

Item	Descrição	Quantidade	Unidade	Valor	Total
1	12,20	m	1,00	12,20	
2	12,20	m	1,00	12,20	

Renan Rocha Aquino
Renan Rocha Aquino
 Engenheiro Civil
 CREA-CE: 54.184-D
 CPF: 028.082.843-08
 RNP: 081356332-8

PROJETO	
CLIENTE	
ENDEREÇO	
PROFESSOR	
AUTOR DO PROJETO	
RESPONSÁVEL TÉCNICO	
DATA	
LOCAL	
ORÇAMENTO	
FECHA	

PMU-PROTOCOLO
 FL: 68
 ASS: *[Signature]*

COMISSÃO PERMANENTE DE LICITAÇÃO DE URUGUAI-DE
 CIMA-CO
 ASS: *[Signature]*

[Handwritten marks and scribbles]

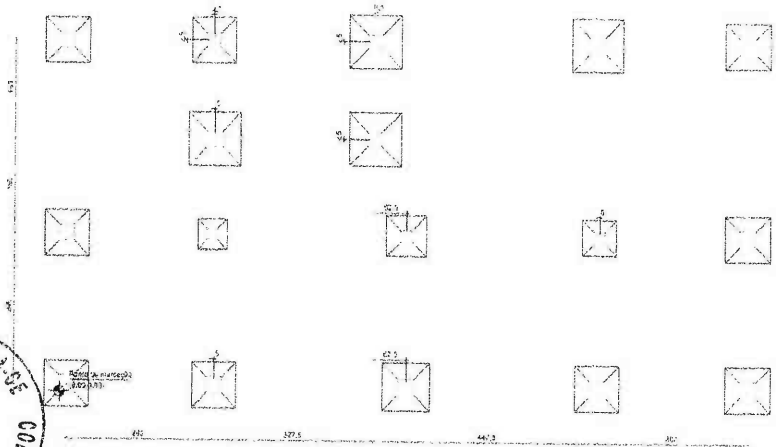

Item	Descrição	Quantidade	Valor Unitário	Valor Total
1
2
3
4
5
6
7
8
9
10
11
12
13
14
15
16
17
18
19
20

Item	Descrição	Quantidade	Valor Unitário	Valor Total
...
...
...
...
...

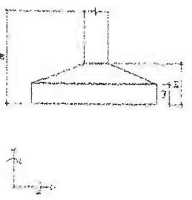

[Signature]
 Renan Rocha Aquino
 Engenheiro Civil
 CREA-CE: 54.184-D
 CPF: 029.082.843-08
 RNP: 081356332-8

TÍTULO			
AUTOR			
REVISOR			
APROVADO			
DATA DE PROJETO			
RESPONSÁVEL TÉCNICO			
ASSINATURA			
EMPRESA			
CNPJ			
INSCRIÇÃO ESTADUAL			
RUA			
Cidade			
UF			
CEP			
TELEFONE			
FAX			
E-MAIL			
OUTROS			

PMU - Y
FL: 69
ASS: [Signature]



01

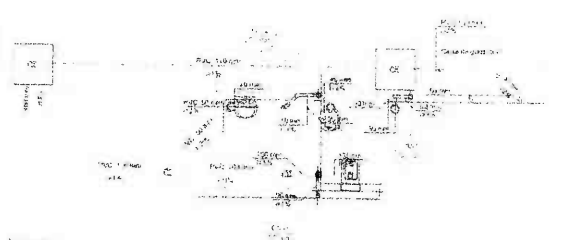

[Signature]
Renan Rocha Aquino
Engenheiro Civil
CREA-CE: 54.184-D
CPF: 029.082.843-06
RNP: 081356332-5

8

Quantidade	Descrição	Valor
1	Projeto de Arquitetura	1.000,00
2	Projeto de Estrutura	2.000,00
3	Projeto de Instalações	1.500,00
4	Projeto de Paisagismo	500,00
5	Projeto de Urbanização	1.000,00
6	Projeto de Saneamento	1.200,00
7	Projeto de Segurança	800,00
8	Projeto de Iluminação	400,00
9	Projeto de Acústica	300,00
10	Projeto de Ventilação	200,00
11	Projeto de Climatização	1.800,00
12	Projeto de Elevadores	1.000,00
13	Projeto de Escadas	600,00
14	Projeto de Portas e Janelas	400,00
15	Projeto de Mobiliário	300,00
16	Projeto de Sinalização	200,00
17	Projeto de Pintura	1.500,00
18	Projeto de Manutenção	1.000,00
19	Projeto de Limpeza	500,00
20	Projeto de Segurança	800,00
21	Projeto de Iluminação	400,00
22	Projeto de Acústica	300,00
23	Projeto de Ventilação	200,00
24	Projeto de Climatização	1.800,00
25	Projeto de Elevadores	1.000,00
26	Projeto de Escadas	600,00
27	Projeto de Portas e Janelas	400,00
28	Projeto de Mobiliário	300,00
29	Projeto de Sinalização	200,00
30	Projeto de Pintura	1.500,00
31	Projeto de Manutenção	1.000,00
32	Projeto de Limpeza	500,00

02

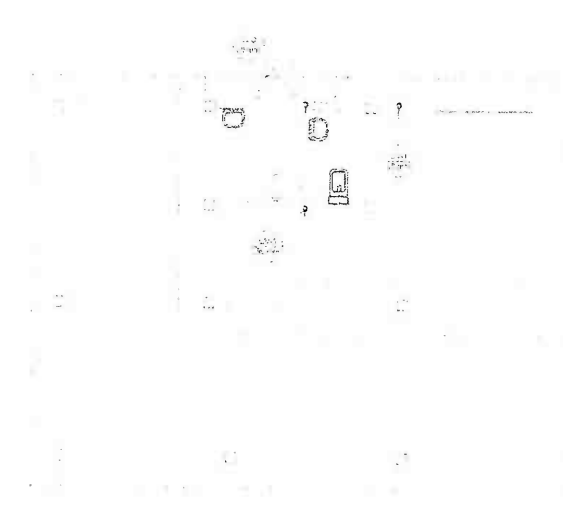

Quantidade	Descrição	Valor
1	Projeto de Arquitetura	1.000,00
2	Projeto de Estrutura	2.000,00
3	Projeto de Instalações	1.500,00
4	Projeto de Paisagismo	500,00
5	Projeto de Urbanização	1.000,00
6	Projeto de Saneamento	1.200,00
7	Projeto de Segurança	800,00
8	Projeto de Iluminação	400,00
9	Projeto de Acústica	300,00
10	Projeto de Ventilação	200,00
11	Projeto de Climatização	1.800,00
12	Projeto de Elevadores	1.000,00
13	Projeto de Escadas	600,00
14	Projeto de Portas e Janelas	400,00
15	Projeto de Mobiliário	300,00
16	Projeto de Sinalização	200,00
17	Projeto de Pintura	1.500,00
18	Projeto de Manutenção	1.000,00
19	Projeto de Limpeza	500,00
20	Projeto de Segurança	800,00
21	Projeto de Iluminação	400,00
22	Projeto de Acústica	300,00
23	Projeto de Ventilação	200,00
24	Projeto de Climatização	1.800,00
25	Projeto de Elevadores	1.000,00
26	Projeto de Escadas	600,00
27	Projeto de Portas e Janelas	400,00
28	Projeto de Mobiliário	300,00
29	Projeto de Sinalização	200,00
30	Projeto de Pintura	1.500,00
31	Projeto de Manutenção	1.000,00
32	Projeto de Limpeza	500,00

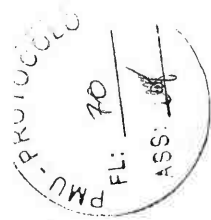

01

[Signature]
Renan Rocha Aquino
Engenheiro CIVIL
CREA-CE: 54 184-D
CPF: 029.082.843-09
RNP: 081358332-8

Item	Descrição	Quantidade	Valor Unitário	Valor Total
1
2
3
4
5
6
7
8
9
10
11
12
13
14
15
16
17
18
19
20
21
22
23
24
25
26
27
28
29
30
31
32
33
34
35
36
37
38
39
40
41
42
43
44
45
46
47
48
49
50
51
52
53
54
55
56
57
58
59
60
61
62
63
64
65
66
67
68
69
70
71
72
73
74
75
76
77
78
79
80
81
82
83
84
85
86
87
88
89
90
91
92
93
94
95
96
97
98
99
100

02

03

04

05

06

Legenda de materiais e equipamentos

Legenda de serviços e mão de obra

Legenda de custos e encargos

Item	Descrição	Quantidade	Valor Unitário	Valor Total
1
2
3
4
5
6
7
8
9
10
11
12
13
14
15
16
17
18
19
20
21
22
23
24
25
26
27
28
29
30
31
32
33
34
35
36
37
38
39
40
41
42
43
44
45
46
47
48
49
50
51
52
53
54
55
56
57
58
59
60
61
62
63
64
65
66
67
68
69
70
71
72
73
74
75
76
77
78
79
80
81
82
83
84
85
86
87
88
89
90
91
92
93
94
95
96
97
98
99
100

PMU-PRO-UCO
 FL: 72
 ASS: *[Signature]*

COMISSÃO DE LICITAÇÃO DE PREÇOS
 Fls. 324
 Ass. *[Signature]*

01

02

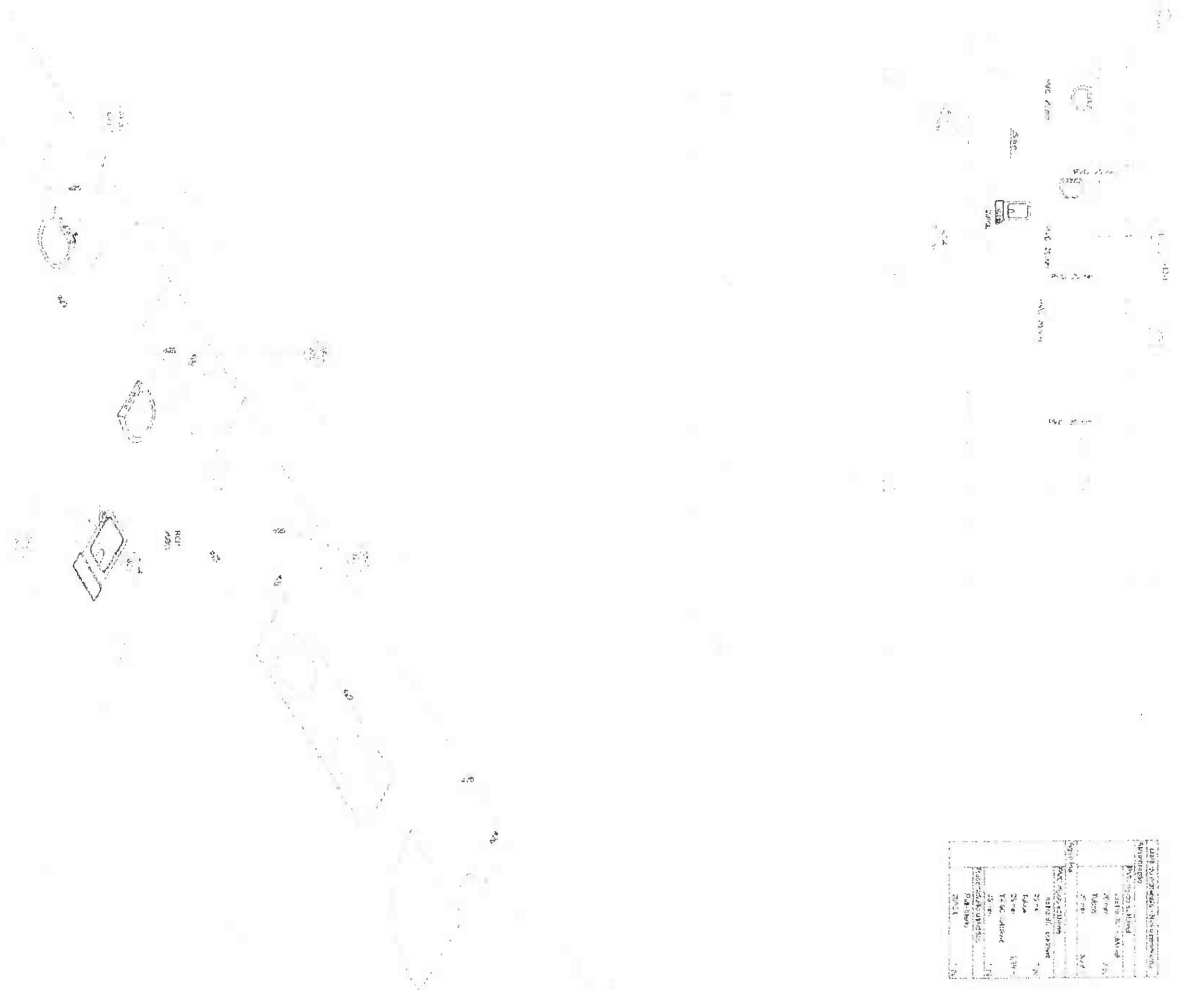

Item	Descrição	Quantidade	Valor Unitário	Valor Total
1
2
3
4
5
6
7
8
9
10
11
12
13
14
15
16
17
18
19
20
21
22
23
24
25
26
27
28
29
30
31
32
33
34
35
36
37
38
39
40
41
42
43
44
45
46
47
48
49
50

[Signature]
 Regan Rocha Aquino
 Engenheiro Civil
 CREA-CE: 54.184-D
 CPF: 029.082.843-08
 RNP: 081358332-8

Item	Descrição	Quantidade	Valor Unitário	Valor Total
1
2
3
4
5
6
7
8
9
10
11
12
13
14
15
16
17
18
19
20
21
22
23
24
25
26
27
28
29
30
31
32
33
34
35
36
37
38
39
40
41
42
43
44
45
46
47
48
49
50

PMU - PROTOCOLO
FL: 72
ASS: *[Signature]*

COMISSÃO VERGAMENTOS DE LICITAÇÃO DE PREÇOS
Nº. 325
Assoc. *[Signature]*

[Faint background text and stamps]

02

Item	Descrição	Quantidade	Valor Unit.	Valor Total
1
2
3
4
5
6
7
8
9
10
11
12
13
14
15
16
17
18
19
20
21
22
23
24
25
26
27
28
29
30
31
32
33
34
35
36
37
38
39
40
41
42
43
44
45
46
47
48
49
50

04

Item	Descrição	Quantidade	Valor Unit.	Valor Total
1
2
3
4
5
6
7
8
9
10
11
12
13
14
15
16
17
18
19
20
21
22
23
24
25
26
27
28
29
30
31
32
33
34
35
36
37
38
39
40
41
42
43
44
45
46
47
48
49
50

03

Item	Descrição	Quantidade	Valor Unit.	Valor Total
1
2
3
4
5
6
7
8
9
10
11
12
13
14
15
16
17
18
19
20
21
22
23
24
25
26
27
28
29
30
31
32
33
34
35
36
37
38
39
40
41
42
43
44
45
46
47
48
49
50

[Signature]
Renan Rocha Aquino
 Engenheiro Civil
 CREA-CE: 54.184-D
 CPF: 028.082.843-08
 RNP: 081358332-8

05

Item	Descrição	Quantidade	Valor Unit.	Valor Total
1
2
3
4
5
6
7
8
9
10
11
12
13
14
15
16
17
18
19
20
21
22
23
24
25
26
27
28
29
30
31
32
33
34
35
36
37
38
39
40
41
42
43
44
45
46
47
48
49
50

06

Item	Descrição	Quantidade	Valor Unit.	Valor Total
1
2
3
4
5
6
7
8
9
10
11
12
13
14
15
16
17
18
19
20
21
22
23
24
25
26
27
28
29
30
31
32
33
34
35
36
37
38
39
40
41
42
43
44
45
46
47
48
49
50

07

Item	Descrição	Quantidade	Valor Unit.	Valor Total
1
2
3
4
5
6
7
8
9
10
11
12
13
14
15
16
17
18
19
20
21
22
23
24
25
26
27
28
29
30
31
32
33
34
35
36
37
38
39
40
41
42
43
44
45
46
47
48
49
50